

# SERIE TUK-A-WAY®

## GPT-25, GPT-3, GPT-4, GPT-5



## ESPECIFICACIONES DEL GPT

La nueva versión de GPT ofrece ahora un plato de extensión y escalones (con y sin luces) sujetos con pernos. La gran plataforma de aluminio hace que sea ideal para casi cualquier aplicación, incluyendo el uso de carretas o tarimas grandes. El diseño de recorrido nivelado mantiene seguro al conductor y a la carga, y el acabado de aluminio se verá muy bien por muchos años.

- La plataforma ligera fabricada completamente de aluminio a prueba de corrosión de 1524 mm (60") de profundidad y 2032 mm (80") de ancho brinda amplio espacio sin tener el peso adicional de los diseños anteriores de acero
- El diseño de la bisagra empotrada crea una superficie de carga plana en todo el ancho de la plataforma
- Placas de extensión y escalones sujetos con pernos
- Interruptor de palanca encapsulado
- Descenso con potencia e inclinación con potencia
- El solenoide del motor en todos los GPT ha sido mejorado de 120 amp a 200 amp para un rendimiento superior

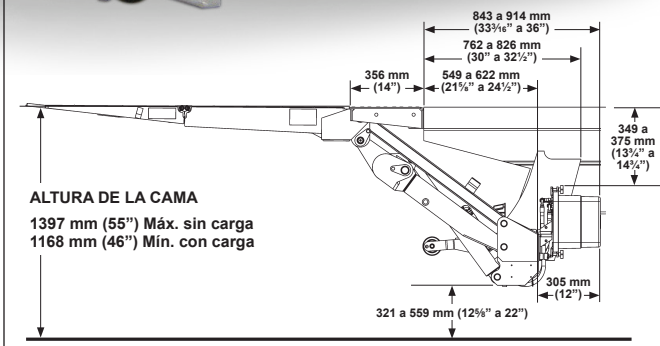

Dimensiones y requisitos de montaje del liftgate GPT

CAPACIDAD DEL MODELO	PESO GENERAL	TAMAÑO DE LA PLATAFORMA	ALTURA DE LA CAMA
GPT-25 (1134 kg [2500 lbs])	501 kg (1105 lbs)	1524 x 2032 mm (60" x 80")	1168 mm (46") Con carga
GPT-3 (1361 kg [3000 lbs])	506 kg (1115 lbs)		1397 mm (55") Sin carga
GPT-4 (1814 kg [4000 lbs])	513 kg (1130 lbs)	1524 x 2032 mm (60" x 80")	1168 mm (46") Con carga
GPT-5 (2268 kg [5000 lbs])	517 kg (1140 lbs)		1397 mm (55") Sin carga

**Nota:** Por favor revise el manual de instalación del Liftgate apropiado para verificar que se cumplan con todos los requisitos del vehículo y/o carrocería para asegurar un ajuste correcto.



# SERIE TUK-A-WAY®

## GPT-25, GPT-3, GPT-4, GPT-5

# MAXON®

### Equipo estándar

- SmartSpace
- Placa de extensión y escalones sujetos con pernos (**Nota:** también se pueden soldar al cuerpo)
- Plataforma completamente de aluminio extruido
- Descenso e inclinación de la plataforma asistida
- Válvulas de bloqueo hidráulico
- Bisagra de la plataforma empotrada
- Pasadores engrasables con acoplamientos Zerk en todos los puntos de rotación principales
- Topes de hule para muelle de 356 mm (14") de largo

### Equipo opcional

- Defensas para muelle de uso pesado sujetados con pernos con 2 escalones y aberturas para luces
- Escalones flexibles de cable
- Tope de carro automático (sencillo o doble)
- MAX GRIP®
- Interruptor de potencia en cabina
- Control remoto de mano
- Max On-Lok® (receptor compatible con Dock Lock – a solicitud de pedido especial)
- Cumple con las normas FMVSS y CMVSS para el parachoques
- Acabado galvanizado

### Espacio de carga en la plataforma con topes de carro extendidos

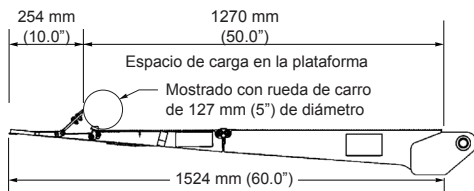

### Distribuido por:

M-188-0916

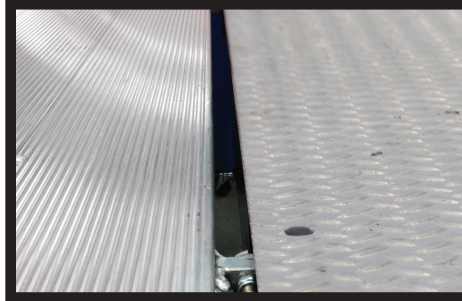

### SmartSpace

Maxon ha agregado un hueco (SmartSpace) entre el liftgate y la placa de extensión. Esta característica hace que los liftgates sean más eficientes y seguros de usar.

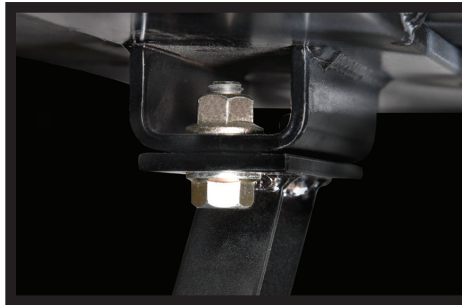

### Placas de extensión y escalones sujetos con pernos

El sujetar con pernos la placa de extensión y los escalones, en vez de soldarlos como se hace comúnmente, tiene dos ventajas importantes: evita los problemas de corrosión que ocurren por soldar y repintar, y simplifica la instalación.



### Plataforma de aluminio MAX GRIP® OPCIONAL

El diseño de plataforma ligera de aluminio con bisagras empotradas ofrece una superficie de carga plana a todo lo ancho de la plataforma. La plataforma cuenta con resortes dobles de torsión de asistencia que minimizan la fuerza de apertura y cierre. Opción disponible con superficie estriada (MAX GRIP®).



### Max On-Lok®

A solicitud de pedido especial (SOR) todos los GPT se pueden pedir con el kit Max On-Lok® para hacerlos compatibles con los sistemas de sujeción de vehículos al muelle más comunes.



### Pintura MAXPRO® o acabado GALVANIZADO

Este proceso de pintura exclusivo y patentado de Maxon incluye un recubrimiento final fuerte de poliurea y pintura base rica en aluminio que ayuda a combatir la corrosión y mantener una apariencia del liftgate como nuevo. Para aún más protección contra la corrosión, el GPT también está disponible con un acabado galvanizado.