

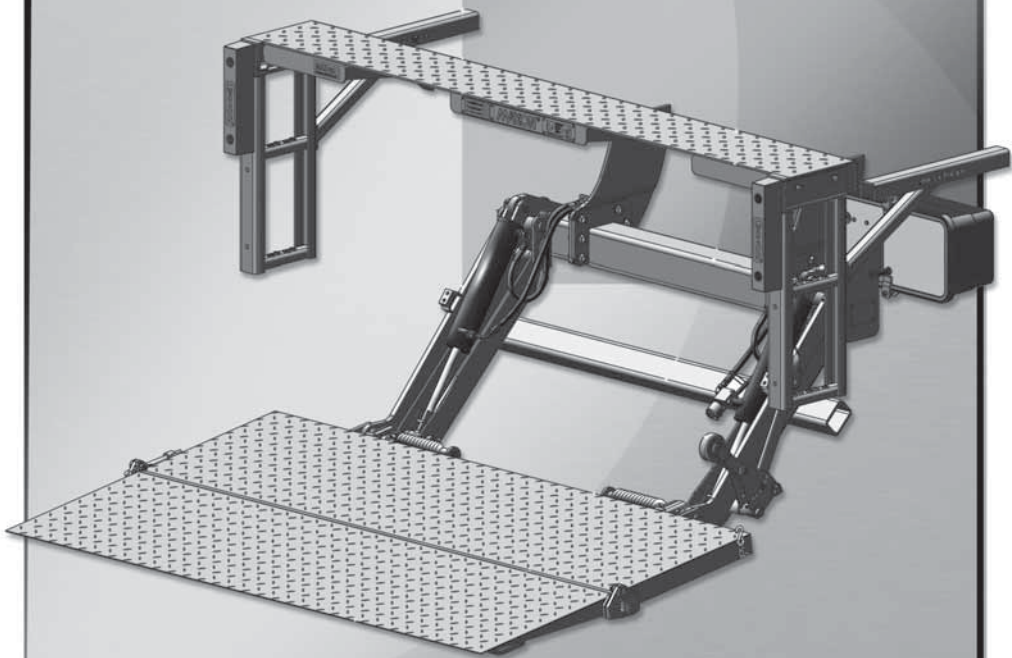
MS-17-11  
REV. C  
MAYO 2021

# MAXON<sup>®</sup>

## TE-33

### MANUAL DE OPERACIÓN

### TE-33 Y TEWR-33



Visite [www.maxonlift.com](http://www.maxonlift.com) para consultar el mantenimiento y las partes de su elevador **TE-33**. Seleccione **PRODUCTOS, TUK-A-WAY y TE-33**. Abra el **Manual de Mantenimiento** en la ventana **Documentación del Producto**. Para partes, seleccione **PORTAL DE PARTES, TUK-A-WAY y TE-33**.

#### **CONSERVE ESTE MANUAL EN LA CABINA DEL VEHÍCULO**

Registre su elevador hidráulico en línea en [www.maxonlift.com/html/services/reg.htm](http://www.maxonlift.com/html/services/reg.htm).  
Obtenga copias gratis de otros manuales referentes a este modelo de elevador, visite el sitio de internet [www.maxonlift.com](http://www.maxonlift.com) o llame al Servicio al cliente (800) 227 4116.



# TABLA DE CONTENIDO

|   |           |
|---|-----------|
| <b>SUMARIO DE CAMBIOS: MS-17-11, REVISIÓN C .....</b>   | <b>4</b>  |
| <b>ADVERTENCIAS .....</b>                               | <b>6</b>  |
| <b>TERMINOLOGÍA DEL ELEVADOR HIDRÁULICO.....</b>        | <b>7</b>  |
| <b>INSPECCIÓN RECOMENDADA DE OPERACIÓN DIARIA .....</b> | <b>8</b>  |
| <b>ETIQUETAS: TE-33 .....</b>                           | <b>10</b> |
| <b>ETIQUETAS Y PLACAS: TE-33 .....</b>                  | <b>12</b> |
| <b>ETIQUETAS: TEWR-33 .....</b>                         | <b>14</b> |
| <b>ETIQUETAS Y PLACAS: TEWR-33 .....</b>                | <b>16</b> |
| <b>ADVERTENCIA DEL USO DE MONTACARGAS .....</b>         | <b>18</b> |
| <b>RECOMENDACIÓN PARA OPERAR EN LA CALLE .....</b>      | <b>19</b> |
| <b>OPERACIÓN.....</b>                                   | <b>20</b> |

## SUMARIO DE CAMBIOS: MS-17-11, REVISIÓN C

| <b>PÁGINA</b> | <b>DESCRIPCIÓN DEL CAMBIO</b>   |
|---------------|---|
| Portada       | Se actualizó la REV. y la fecha de liberación.                            |
|               | Se eliminaron las referencias de TE-25DC y TEWR-25DC a través del manual. |

**ESTA PÁGINA SE HA DEJADO EN BLANCO**

## **ADVERTENCIA**

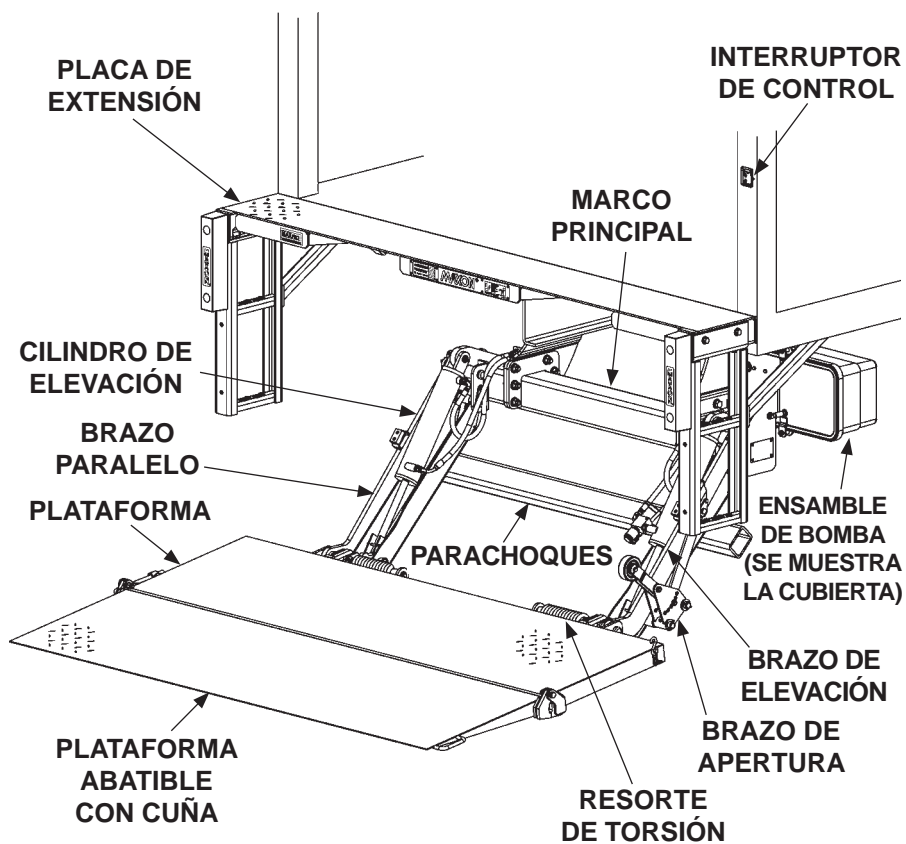
1. Operar de manera incorrecta este elevador hidráulico puede provocar lesiones muy serias. Atienda a todas las **ADVERTENCIAS** e instrucciones de operación de este manual. No permita que personas sin la capacitación adecuada ni niños operen este elevador hidráulico. Si necesita reemplazar este **Manual de Operación** o copias adicionales, contáctenos en la siguiente dirección:

**MAXON Lift Corp.**  
**11921 Slauson Ave**  
**Santa Fe Springs, CA 90670**  
**(800) 227-4116**

**NOTA:** Las versiones (y reemplazos) de manuales más actualizados, las puede descargar en el sitio web de Maxon en **[www.maxonlift.com](http://www.maxonlift.com)**.

2. No exceda la capacidad de carga de los elevadores hidráulicos, cuyo valor es de **3300 lb [1500 kg]** para todos los modelos del **TE-33**.
3. No exponga ninguna parte del cuerpo bajo, entre o alrededor de las partes móviles o mecanismo del elevador; entre la plataforma y el suelo (o la carrocería) ya que existe un peligro de quedar atrapado durante la operación del elevador hidráulico.
4. Tome en consideración la seguridad de transeúntes y objetos circundantes mientras opera el elevador. Permanezca parado a un lado de la plataforma mientras esté operando el elevador hidráulico. Asegúrese que el área requerida para el elevador esté libre de obstáculos mientras opera el elevador hidráulico.
5. Cumpla con todas las instrucciones y advertencias señaladas en cada una de las etiquetas adheridas al elevador.
6. Mantenga las etiquetas legibles y limpias. Reemplace cualquier etiqueta faltante o ilegible. **Maxon proporciona el reemplazo de etiquetas sin costo.**
7. **Nunca opere un montacargas sobre la plataforma del elevador.**
8. No mueva el vehículo, a menos que el elevador esté correctamente guardado.
9. **Guarde correctamente la plataforma cuando no esté en uso. Una plataforma desplegada representa un peligro para transeúntes y vehículos circundantes.**
10. Un elevador instalado correctamente deberá operar suave y razonablemente silencioso. El único ruido notorio proviene de la bomba al elevar la plataforma. Si se escuchan chirridos, chasquidos y rasguños; corrija el problema antes de seguir operando el Elevador.
11. Sobre todo, **UTILICE EL SENTIDO COMÚN** al operar este elevador.
12. Nunca utilice un teléfono celular al operar el elevador hidráulico.

# TERMINOLOGÍA DEL ELEVADOR HIDRÁULICO



# INSPECCIÓN RECOMENDADA DE OPERACIÓN DIARIA

**NOTA:** Antes de inspeccionar el elevador, estacione el vehículo sobre terreno plano y coloque el freno.

**NOTA:** Si después de inspeccionar el elevador se detecta alguna anomalía, no opere la unidad hasta que el elevador haya recibido el servicio y reparación por parte de un mecánico calificado.

## **Antes de operar el elevador, el operador debe de realizar lo siguiente:**

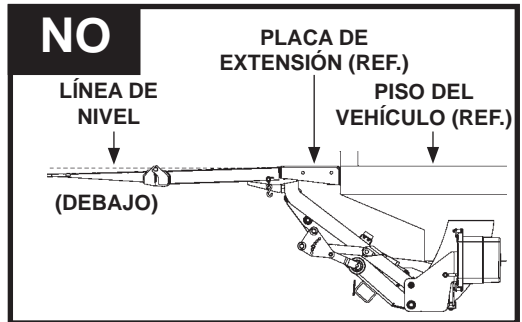
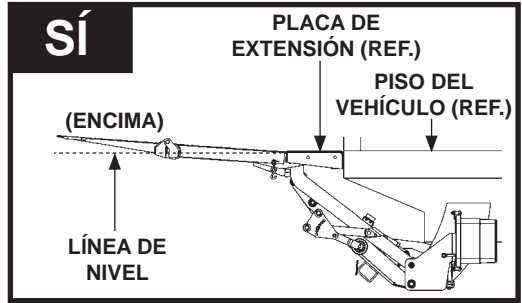
- Verifique que la batería tenga carga completa, que las conexiones de las terminales estén limpias y ajustadas.
- Asegúrese que el interruptor de la cabina esté en la posición de **ENCENDER (ON)**, en caso de estar equipado.
- Compruebe que la cubierta de la bomba esté atornillada de forma segura y sin daños. Inspeccione en busca de fugas en la caja de la bomba y las líneas hidráulicas.
- Compruebe que el interruptor de control esté en su lugar y sin daños.
- Inspeccione en busca de fracturas o partes dobladas en la placa de extensión. También asegúrese que todos los tornillos, tuercas y arandelas estén en su lugar, sin daños y que la placa de extensión esté limpia (sin aceite, escombros o corrosión).
- Inspeccione que todas las etiquetas estén colocadas (consulte la hoja de **ETIQUETAS**). Asegúrese que estén legibles, limpias y sin daños.

## **Siga las instrucciones de operación en el manual para descender el elevador al suelo, despliegue la plataforma y la plataforma abatible.**

- Inspeccione el marco principal, brazos de elevación, paralelos y de apertura en busca de fracturas y partes dobladas. Verifique que los rodillos de los brazos de apertura rueden sin problema. También, asegúrese que todos los pernos, chavetas y pasadores estén colocados y sin daños.
- Verifique que el marco principal, brazos de elevación, paralelos y de apertura estén limpios (sin aceite, escombros o corrosión).
- Inspeccione en busca de fugas en los sellos de los cilindros y conexiones de mangueras. Siga las mangueras (o líneas de retorno para elevadores con descenso por gravedad) desde los cilindros hasta la caja de la bomba. Asegúrese que todas las mangueras estén conectadas por ambos extremos, sin fisuras, desgaste, ni fugas de fluido.



- ❑ Con la plataforma desplegada y elevada a nivel de cama, verifique que el borde exterior de la plataforma esté al nivel o hasta 1" [2 cm] sobre el nivel de cama (**ilustración Sí**). Si el borde exterior de la plataforma luce como la **ilustración Sí**, puede operar el elevador. Si el borde exterior está por debajo del nivel y la plataforma luce como la **ilustración NO**, no opere el elevador. (Consulte la **NOTA** al inicio de **INSPECCIÓN DE OPERACIÓN DIARIA**).



- ❑ Inspeccione la plataforma y la plataforma abatible en busca de fisuras, agujeros y partes dobladas sobre la superficie de transporte y las placas laterales. También, asegúrese que las barras de torsión, resortes, tornillos, tuercas y arandelas estén colocadas y sin daños.
- ❑ Asegúrese que la superficie de transporte de la plataforma y la plataforma abatible estén limpias (sin aceite, escombros o corrosión).

**Siga las instrucciones de operación de este manual para operar un ciclo completo del elevador sin carga. Eleve la plataforma al nivel del piso del vehículo. Luego, descienda la plataforma a nivel del suelo.**

- ❑ Cuando el elevador esté en operación, esté atento a sonidos inusuales, movimiento agitado o desnivelado de la plataforma.

**Si no se requiere de servicio o reparación (o ya se llevaron a cabo), guarde el elevador hidráulico.**

# ETIQUETAS: TE-33

**NOTA:** Antes de colocar las etiquetas, asegúrese que la superficie esté libre de residuos, suciedad o corrosión. Limpie de ser necesario.

**UP**  
ARRIBA

ETIQUETA ARRIBA  
N/P 299038-01

**DOWN**  
ABAJO

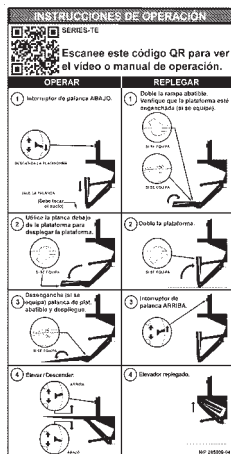
ETIQUETA ABAJO  
N/P 299038-01



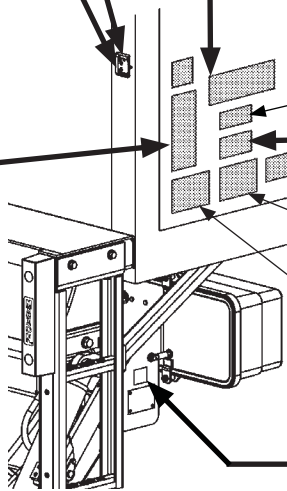
ETIQUETA DE ADVERTENCIA DE GUARDADO  
N/P 282847-05

LA CAPACIDAD MÁXIMA DE ESTE ELEVADOR ES  
**3300 LBS [1500 KG]**  
SIEMPRE QUE LA CARGA ESTÉ CENTRADA EN LA PLATAFORMA TRANSPORTADORA. N/P 220388-06

ETIQUETA DE CAPACIDAD  
N/P 220388-06



ETIQUETA DE INSTRUCCIONES DE OPERACIÓN  
N/P 285800-04



ETIQUETA "F"

ETIQUETA "B"

ETIQUETA "A"

ETIQUETA "C"



ETIQUETA DE PARTES CON CÓDIGO QR  
N/P 299348-03 (TE-33)

## Instrucciones de seguridad

Lea todas las etiquetas y el Manual de operación antes de operar este elevador.

1. No manipule este elevador hasta que haya recibido la capacitación adecuada; haya leído y familiarizado con las instrucciones de operación.
2. Asegúrese que el vehículo esté estacionado de manera adecuada y con freno de seguridad antes de iniciar la operación del elevador hidráulico.
3. Siempre inspeccione este elevador asegurándose tenga el mantenimiento adecuado y ningún signo de daño.
4. No lo sobrecargue.
5. Asegúrese que la zona donde se desplegará la plataforma esté despejada antes de desplegarla o replegarla.
6. Asegúrese que la zona de la plataforma y área circundante estén despejadas en cualquier momento de la operación del elevador hidráulico.
7. Este elevador hidráulico está destinado exclusivamente a operaciones de carga y descarga. No lo utilice para ningún otro propósito.

(A)

## ⚠ Advertencia

Lea detenidamente la siguiente información

- La operación inadecuada de este elevador puede provocar lesiones graves. En caso de no contar con una copia del instructivo de operación, solicítela a su patrón, distribuidor o arrendador antes de operar este elevador.
- No operar si detecta señales de mantenimiento deficiente, daño a partes vitales, o plataforma resbalosa hasta que se hayan corregido estas deficiencias.
- En caso de utilizar una transpaleta manual, asegúrese de poder maniobrarla con seguridad.
- No use montacargas sobre este elevador.
- Nunca exponga ninguna parte del cuerpo bajo, entre o alrededor de las partes del mecanismo del elevador; entre la plataforma, suelo o camión que puede quedar atrapada.
- Si otra persona permanece en el elevador junto a usted, asegúrese de no estar en peligro de colisión con cualquier obstáculo en movimiento o potencialmente desplazable.
- **HAGA USO DEL SENTIDO COMÚN.**
- Si la carga no parece estar colocada de manera segura, no active el elevador.

Visite nuestra página web [www.maconlift.com](http://www.maconlift.com) para descargar copias gratuitas de manuales de este modelo de elevador hidráulico, o llame a nuestro Servicio al cliente (800) 227-4115.

(C)

|   |   |
|---|---|
|  | <h3>⚠ Advertencia</h3> <p>Existe riesgo de caer desde o ser prensado por el elevador.</p> <p>Mantenga manos y pies fuera de las zonas de pliegue.</p> <p>Asegúrese de tener la carga estable y usted parado firmemente sobre el elevador.</p> |
| <p>Lea y comprenda todas las instrucciones y ADVERTENCIAS previa operación</p>    |   |

(B)

## ⚠ Precaución

Siempre manténgase fuera del área de la plataforma.

(F)

HOJA DE ETIQUETAS  
N/P 282522-02  
FIG. 11-1

# ETIQUETAS Y PLACAS: TE-33



ETIQUETA DE PINTURA  
(SOLO PINTADOS)  
N/P 267338-01



PLACA CON NOMBRE MAXON  
N/P 280004-01

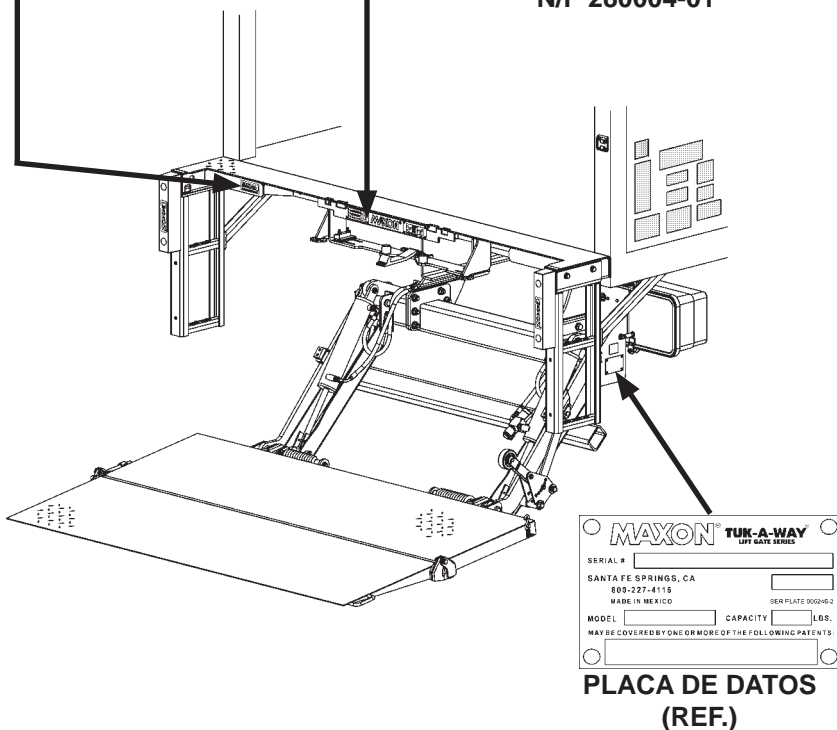


FIG. 12-1

**ESTA PÁGINA SE HA DEJADO EN BLANCO**

# ETIQUETAS: TEWR-33

**NOTA:** Antes de colocar las etiquetas, asegúrese que la superficie esté libre de residuos, suciedad o corrosión. Limpie de ser necesario.

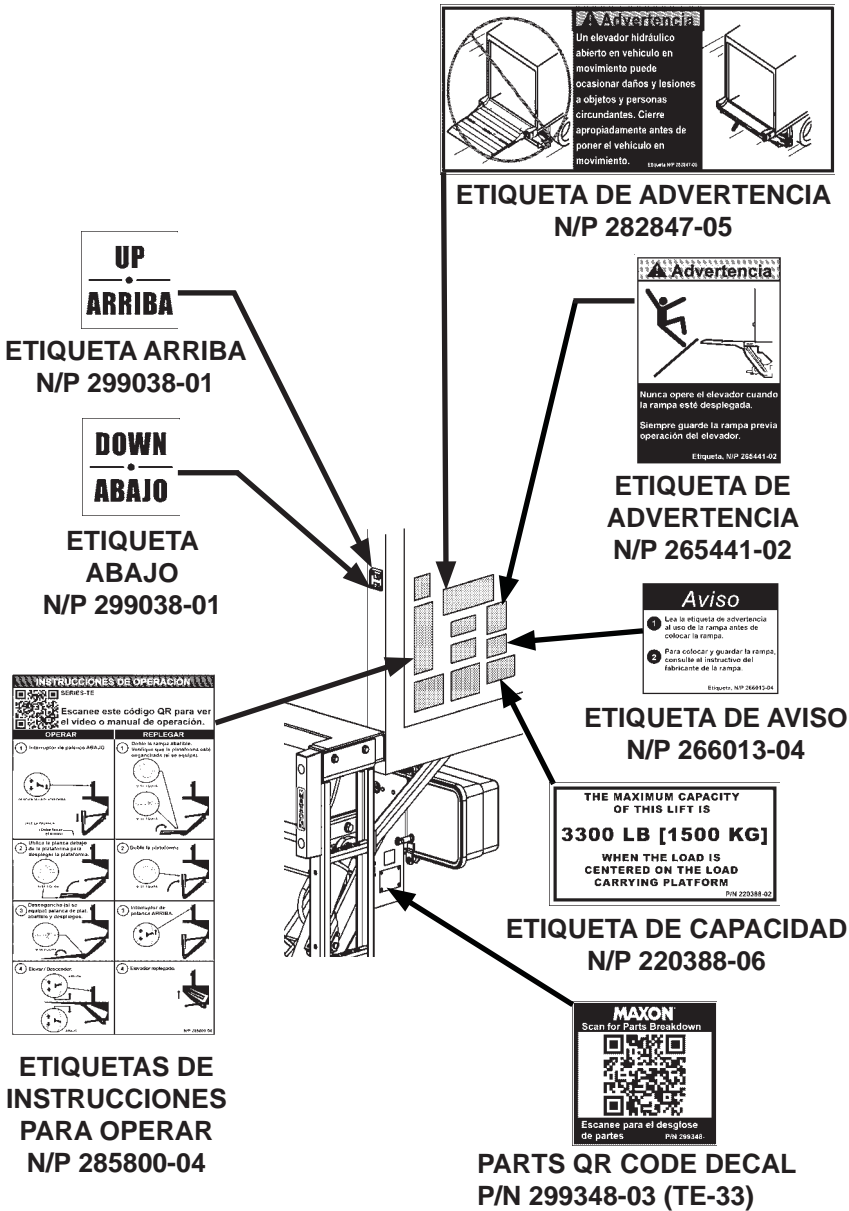


FIG. 14-1

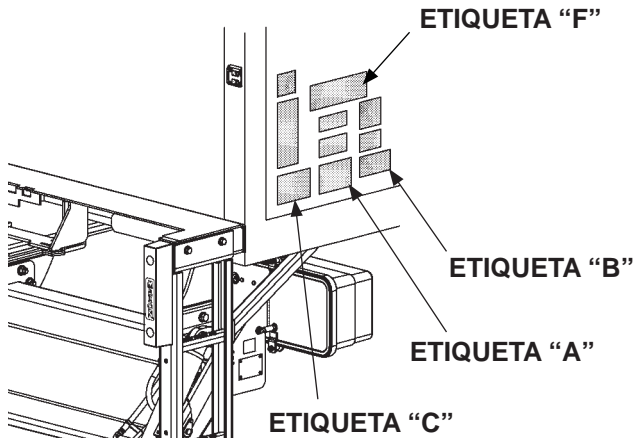



FIG. 15-1

|   |  |
|---|--|
| <p><b>Instrucciones de seguridad</b></p> <p>Antes de operar el elevador, lea el manual de operación y etiquetas adheridas.</p> <ol style="list-style-type: none"> <li>No manipule este elevador hasta que haya recibido la capacitación adecuada; haya leído y esté familiarizado con las instrucciones de operación.</li> <li>Asegúrese que el vehículo esté estacionado de manera adecuada y con freno de seguridad antes de iniciar la operación del elevador hidráulico.</li> <li>Siempre inspeccione este elevador hidráulico asegurándose de un mantenimiento adecuado y ningún signo de daño. No operar en caso contrario.</li> <li>No lo exceda el límite de carga máxima del elevador hidráulico.</li> <li>Asegúrese que la zona donde se descarga la plataforma este despegada antes de despegar o recoger la plataforma.</li> <li>Asegúrese que la zona de la plataforma y área de carga/descarga, estén despegadas en cualquier momento de la operación del elevador hidráulico.</li> <li>Este elevador hidráulico está diseñado exclusivamente a operaciones de carga y descarga. No lo utilice para ningún otro propósito.</li> </ol>   |  <p><b>Advertencia</b></p> <p>Existe riesgo de caer desde o ser prensado por el elevador.</p> <p>Mantenga manos y pies fuera de las zonas de pliegue.</p> <p>Asegúrese de tener la carga estable y usted parado firmemente sobre el elevador.</p> |
| <p><b>Advertencia</b></p> <p>Lea detenidamente la siguiente información</p> <ul style="list-style-type: none"> <li>La operación inadecuada de este elevador puede provocar serios daños a la persona. En caso de no contar con una copia del instructivo de operación solicítela a su parón, distribuidor o arrendador antes de operar este elevador.</li> <li>No operar si detecta señales de mantenimiento deficiente, daño a partes vitales, o plataforma resbalosa hasta que sean corregidas estas deficiencias.</li> <li>En caso de utilizar una transpaleta manual, asegúrese de poder maniobrarla con seguridad.</li> <li>No use montacargas sobre este elevador.</li> <li>Nunca exponga ninguna parte del cuerpo bajo, entre o alrededor de las partes del mecanismo del elevador, entre la plataforma, suelo o cualquier que queda quedar atrapado.</li> <li>Si otro operador permanece en el elevador junto a usted, asegúrese de no estar en peligro de colisión con cualquier obstáculo en movimiento o potencialmente desplazable.</li> </ul> <p><b>HAGA USO DEL SENTIDO COMUN.</b></p> <ul style="list-style-type: none"> <li>Si la carga no parece estar colocada de manera segura, no active</li> </ul> | <p><b>Precaución</b></p> <p>Siempre manténgase fuera del área de la plataforma.</p>  |

HOJA DE ETIQUETAS N/P 282522-02  
FIG. 15-2

# ETIQUETAS Y PLACAS: TEWR-33

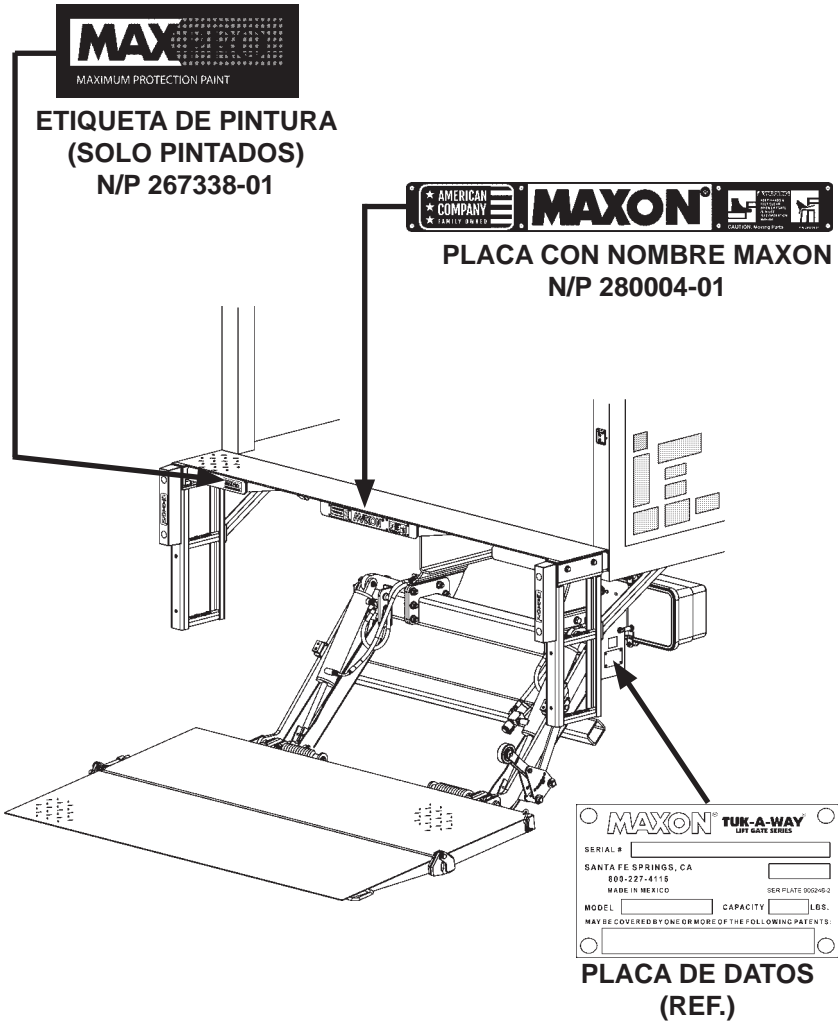


FIG. 16-1



**ESTA PÁGINA SE HA DEJADO EN BLANCO**

# ADVERTENCIA DEL USO DE MONTACARGAS

**! ADVERTENCIA**  
**No subir montacargas a la plataforma.**

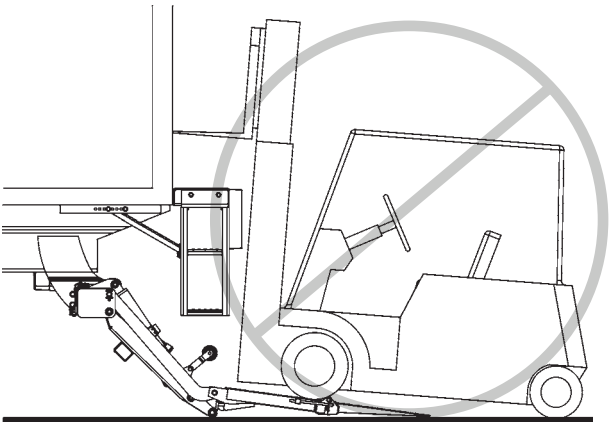
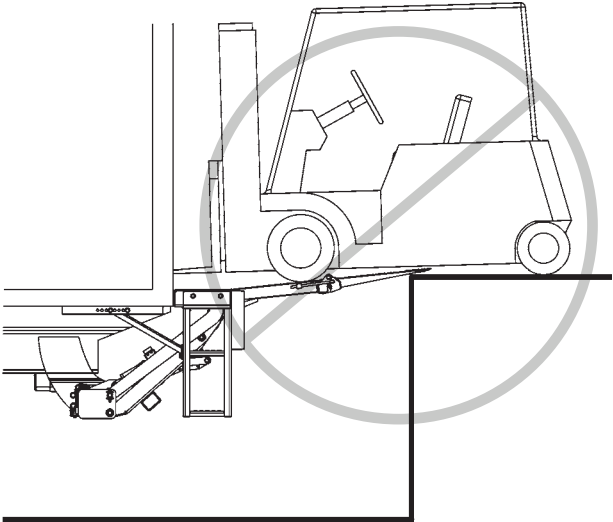


FIG. 18-1

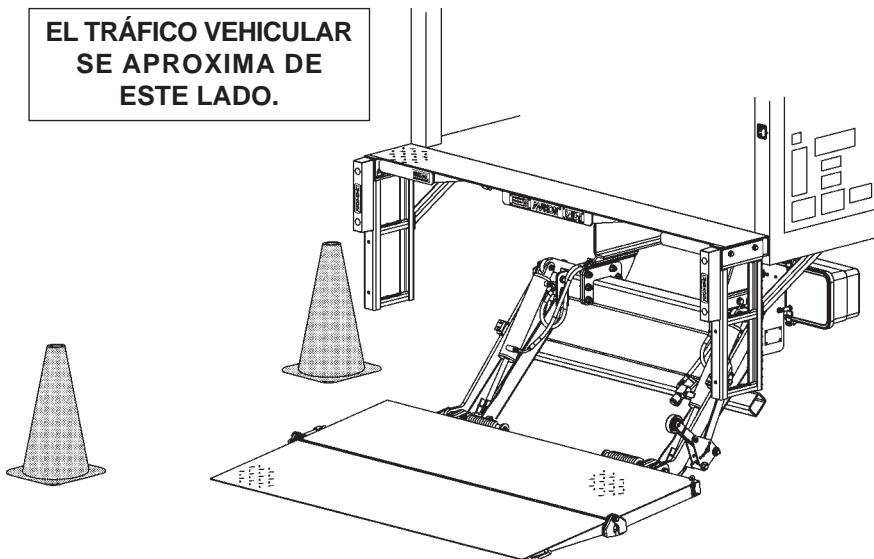
# RECOMENDACIÓN PARA OPERAR EN LA CALLE

## ⚠ ADVERTENCIA

Si se opera el elevador hidráulico al lado de una calle muy transitada, se incrementa la posibilidad de lesiones personales, daños al elevador, carga y vehículo. Si el área de carga/descarga es más notable para el tráfico cercano, puede reducir el riesgo de lesiones y daños.

**NOTA:** MAXON recomienda colocar al menos 2 conos de tráfico a un lado de la zona de carga/descarga como se ilustra en la figura siguiente. Retire los conos cuando haya guardado la plataforma y antes de poner en circulación el vehículo.

EL TRÁFICO VEHICULAR  
SE APROXIMA DE  
ESTE LADO.

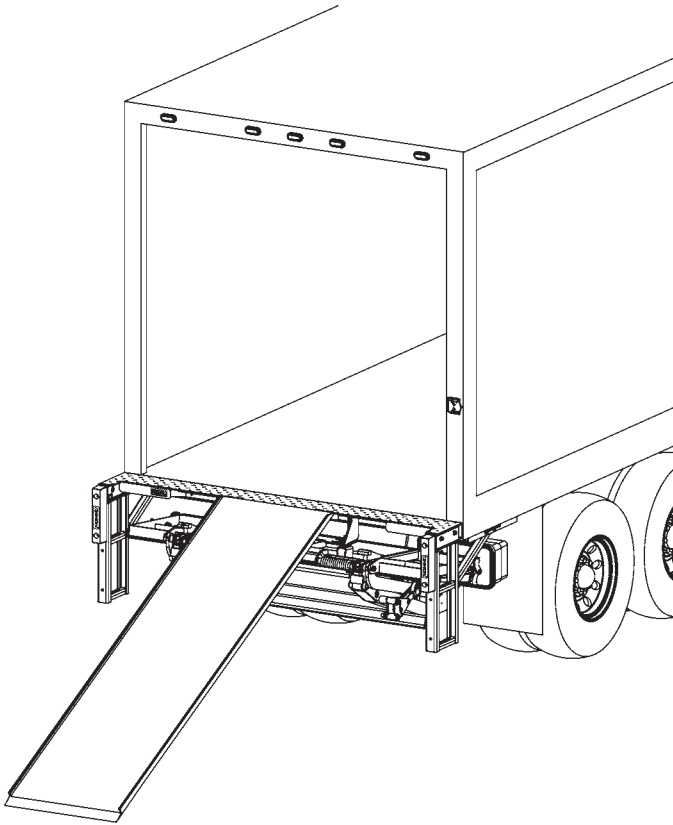


CONOS DE TRÁFICO COLOCADOS A UN LADO DE LA  
ZONA DE CARGA/DESCARGA DE LA PLATAFORMA  
(SE MUESTRA UN ELEVADOR TE-33)

FIG. 19-1

# OPERACIÓN

**NOTA:** En vehículos equipados con **TEWR-33** consulte las instrucciones del fabricante para el uso de la rampa. Siga todas las **ADVERTENCIAS** y **PRECAUCIONES** que apliquen para la rampa.



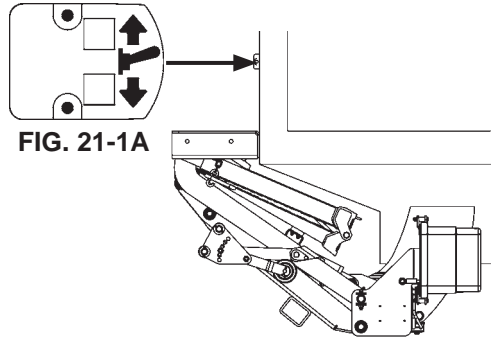
**CAMIÓN EQUIPADO CON RAMPA Y ELEVADOR HIDRÁULICO  
TEWR-33 (SE MUESTRA EL ELEVADOR GUARDADO  
Y LA RAMPA DESPLEGADA)**

**FIG. 20-1**

## PRECAUCIÓN

Si el vehículo está equipado con una rampa, jamás opere el elevador hidráulico con el enganche o la rampa extendidos. Se dañarán la plataforma, el enganche y la rampa. Siempre repliegue el enganche y/o la rampa antes de operar el elevador hidráulico.

1. Colóquese a un lado de la plataforma (**FIG. 21-1**), accione el interruptor de palanca a la posición **ABAJO** como se muestra en la **FIG. 21-1A**.

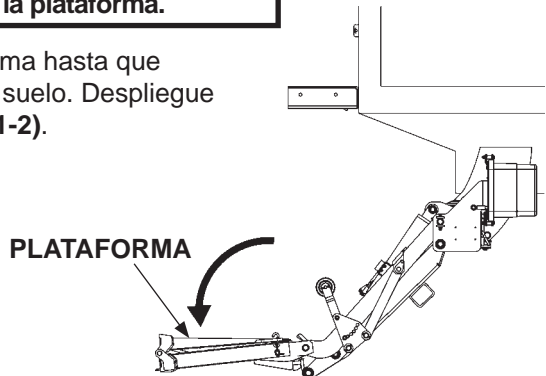


**FIG. 21-1**

## ⚠ ADVERTENCIA

Nunca accione el interruptor de palanca mientras despliega la plataforma.

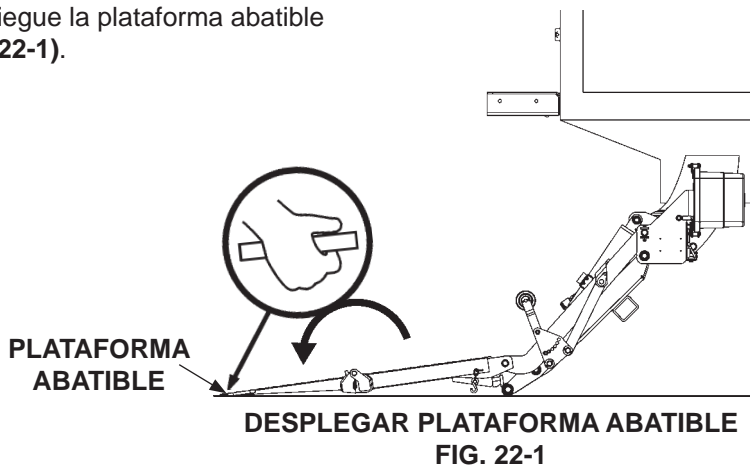
2. Descienda la plataforma hasta que haga contacto con el suelo. Despliegue la plataforma (**FIG. 21-2**).



**DESPLIEGAR LA PLATAFORMA**  
**FIG. 21-2**

## OPERACIÓN - Cont.

3. Despliegue la plataforma abatible (FIG. 22-1).



**NOTA:** Mientras opera el elevador, libere el interruptor de palanca para detener la plataforma.

4. Eleve la plataforma (FIG. 22-2) accionando el interruptor de palanca en la posición **ARRIBA** (FIG. 22-2A). Espere un segundo antes de liberar el interruptor después de que la plataforma haya alcanzado el nivel de cama. Para descender la plataforma, accione el interruptor de palanca en la plataforma hacia la posición **ABAJO** (FIG. 22-2B).

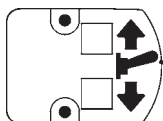


FIG. 22-2A

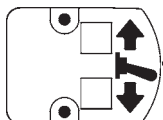


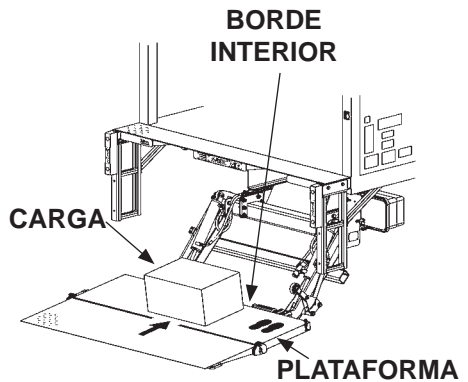
FIG. 22-2B

ELEVAR Y DESCENDER LA PLATAFORMA  
FIG. 22-2

## **ADVERTENCIA**

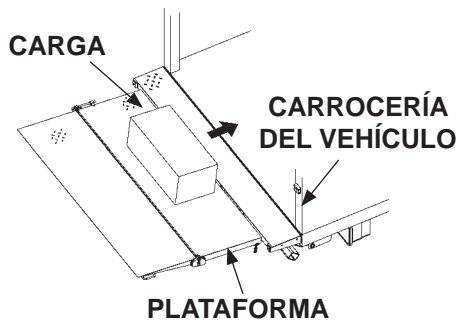
La carga nunca debe sobrepasar los bordes de la plataforma. No coloque la carga en posición inestable sobre la plataforma ni sobrepase el límite permitido de carga del elevador. Al pararse sobre la plataforma verifique que sus pies estén completamente sobre la plataforma sin exceder el borde interior.

5. Cargue la plataforma al nivel de suelo como se muestra en la **FIG. 23-1**. Coloque toda la carga lo más cercano posible al borde interior con la parte más pesada de cada carga de frente al vehículo como se muestra en la **FIG. 23-1**. Si requiere estar parado junto a la carga sobre la plataforma, coloque sus pies sobre las huellas marcadas en la plataforma y cumpla con la **ADVERTENCIA**.



**CARGAR LA PLATAFORMA  
A NIVEL DEL SUELO  
FIG. 23-1**

6. Eleve la plataforma a nivel de cama (**FIG. 23-2**). Transfiera la carga de la plataforma hacia el interior de la carrocería del vehículo.



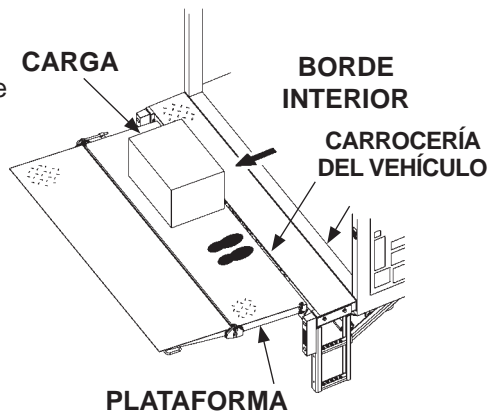
**PLATAFORMA  
DESCARGAR LA PLATAFORMA  
A NIVEL DE CAMA  
FIG. 23-2**

## OPERACIÓN - Cont.

### ADVERTENCIA

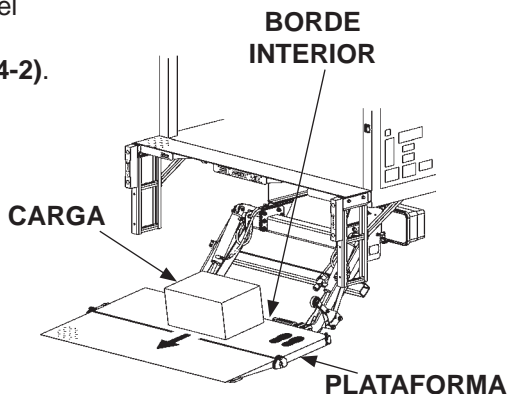
Jalar la carga desde el vehículo hacia la plataforma puede provocar una caída y lesiones graves. Cuando descargue el vehículo, siempre empuje la carga desde el vehículo hacia la plataforma.

7. Cargue la plataforma a nivel de cama de la siguiente manera. Empuje la carga del vehículo hacia su posición correcta sobre la plataforma (**FIG. 24-1**). Coloque toda la carga lo más cercano posible al borde interior con la parte más pesada de cada carga de frente al vehículo como se muestra en la **FIG. 24-1**. Si requiere estar parado junto a la carga sobre la plataforma, coloque sus pies sobre las huellas marcadas en la plataforma y cumpla con la **ADVERTENCIA** mostrada en la página anterior.



**CARGAR PLATAFORMA  
A NIVEL DE CAMA  
FIG. 24-1**

8. Descienda la plataforma al nivel del suelo (**FIG. 24-2**). Retire la carga de la plataforma (**FIG. 24-2**).



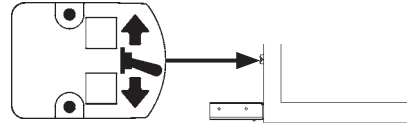
**PLATAFORMA A NIVEL DEL SUELO  
FIG. 24-2**



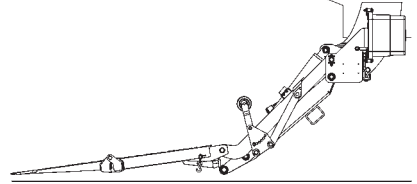
## **⚠ ADVERTENCIA**

**Nunca mueva el vehículo a menos que el elevador esté guardado de forma correcta.**

9. Antes de poner en circulación el vehículo, prepare el elevador de la siguiente manera. Asegúrese que la carga se haya retirado de la zona de descarga de la plataforma. Si la plataforma está a nivel de cama del vehículo, accione el interruptor de palanca en la posición **ABAJO** como se muestra en la **FIG. 25-1A**. Libere el interruptor de palanca cuando la plataforma toque el suelo (**FIG. 25-1**).

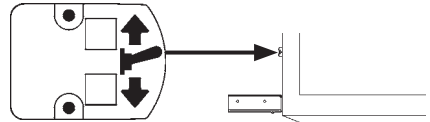


**FIG. 25-1A**

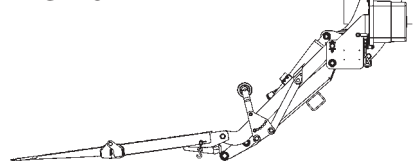


**DESCENDER LA PLATAFORMA**  
**FIG. 25-1**

10. Realice lo siguiente para guardar el elevador. Eleve la plataforma 2" [5 cm] sobre el nivel del suelo (**FIG. 25-2**) accionando el interruptor de palanca en la posición **ARRIBA** (**FIG. 25-2A**).



**FIG. 25-2A**



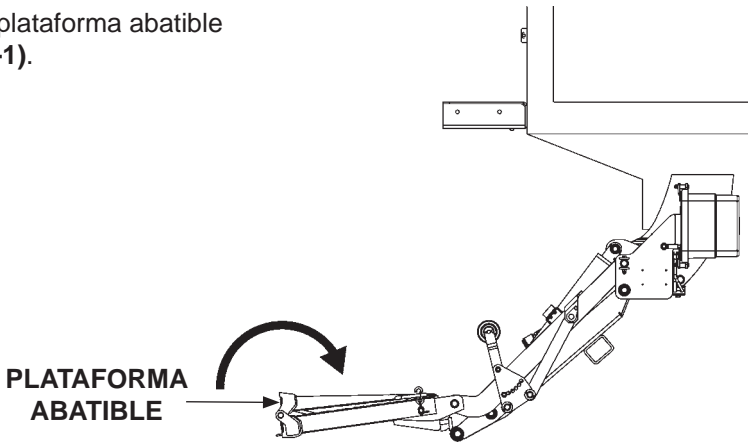
**ELEVAR LA PLATAFORMA**  
**FIG. 25-2**

## OPERACIÓN - Cont.

### **⚠ ADVERTENCIA**

**Aleje las manos de los soportes de la plataforma al replegarla.**

11. Doble la plataforma abatible  
(FIG. 26-1).

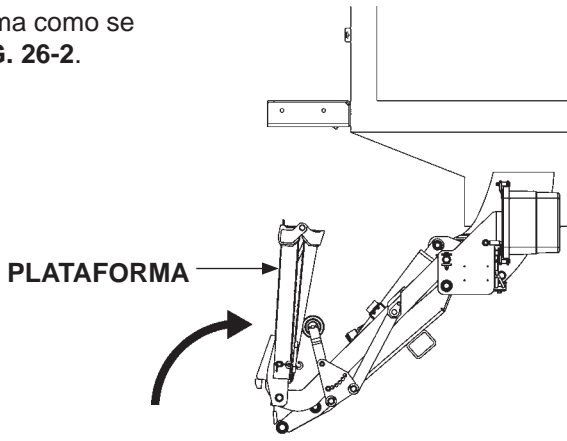


**DOBLAR LA PLATAFORMA ABATIBLE  
FIG. 26-1**

### **⚠ ADVERTENCIA**

**Mantenga las manos alejadas de la placa de extensión al doblar la plataforma debajo de la placa de extensión.**

12. Doble la plataforma como se muestra en la FIG. 26-2.

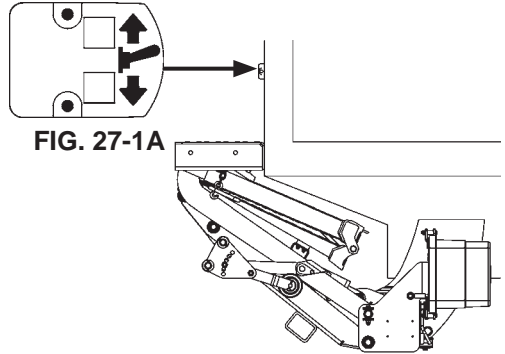


**DOBLAR LA PLATAFORMA  
FIG. 26-2**

## PRECAUCIÓN

**Doble la plataforma con la presión hidráulica.**

13. Eleve el elevador utilizando el interruptor de palanca hacia la posición **ARRIBA** (**FIG. 27-1A**). Espere un segundo antes de liberar el interruptor de palanca una vez que haya subido por completo (**FIG. 27-1**).



**ELEVADOR GUARDADO CORRECTAMENTE**  
**FIG. 27-1**

14. El elevador hidráulico está listo para transportarse.

