

MS-90-02
REV. B
ENERO 2021

MAXON®

MANUAL DE OPERACIÓN

↑ **RAILIFT®**
↓ **LIFTGATE SERIES**

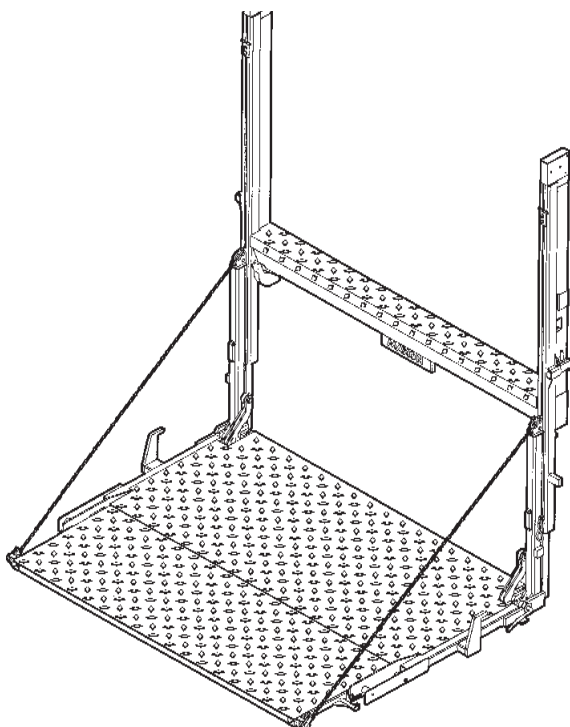

RC-2B

RC-3B

RC-4B

RC-5B

RC-6B

RC-6K

Para encontrar información sobre el **elevador RC**, visite www.maxonlift.com. Seleccione los botones **PRODUCTOS, RAILIFT** y **RC**. Abra el **Manual de Mantenimiento** en la ventana de **Documentación de Producto**. Para conocer las partes, de click en el **PORTAL DE PARTES, RAILIFT** y **RC**.

© MAXON Lift Corp. 2021

MANTENGA ESTE MANUAL EN LA CABINA DEL VEHÍCULO

Registre su Elevador hidráulico en www.maxonlift.com/htm/services/reg.htm.

Para obtener una copia gratuita de otros manuales que pertenezcan a este Elevador, visite nuestro sitio web www.maxonlift.com o llame a **Servicio al Cliente** al (800) 227-4116.

TABLA DE CONTENIDO

SUMARIO DE CAMBIOS: MS-90-2, REVISIÓN B.....	4
ADVERTENCIAS	5
REVISIONES DIARIAS RECOMENDADAS DE OPERACIÓN.....	6
TERMINOLOGÍA DEL ELEVADOR.....	8
ETIQUETAS Y PLACAS	9
ADVERTENCIA SOBRE USO DE MONTACARGAS.....	11
OPERACIÓN.....	12
CONTROLES ESTÁNDAR.....	12
DESCARGAR EL VEHÍCULO	16
ELEVAR LA PLATAFORMA.....	16
COLOCAR LA CARGA.....	18
DESCENDER Y DESCARGAR LA PLATAFORMA.....	19
CARGAR EL VEHÍCULO.....	20
DESPLEGAR LA RAMPA DE RETENCIÓN (SI SE EQUIPA).....	20
POSICIONAR LA CARGA.....	21
ELEVAR Y DESCARGAR LA PLATAFORMA.....	22
GUARDAR LA PLATAFORMA.....	24
GUARDAR LA RAMPA DE RETENCIÓN (SI SE EQUIPA).....	24
DOBLAR Y ELEVAR LA PLATAFORMA.....	25
CARGA Y DESCARGA EN MUELLES.....	27
DESCENDER PLATAFORMA DEBAJO DEL NIVEL DEL MUELLE	27

SUMARIO DE CAMBIOS: MS-90-2, REVISIÓN B

PÁG.	DESCRIPCIÓN DEL CAMBIO
Todo	Se convirtió al diseño de folleto adecuado para conservarse en la guantera del vehículo.
PORTADA	Se actualizó la REV, los gráficos y la fecha de publicación.
6,7	Se agregaron páginas con las REVISIONES RECOMENDADAS DIARIAS DE OPERACIÓN.
8	Se agregó la página con la TERMINOLOGÍA DEL ELEVADOR.
12-13	Se agregaron descripciones de los controles del elevador.
14-28	Se actualizaron las instrucciones acerca del uso del elevador para cargar y descargar el vehículo, y para cargar/descargar desde el muelle sin usar el elevador.
18-21	Se actualizaron las ADVERTENCIAS con las consecuencias por colocar demasiada carga en la sección exterior de doblado en la plataforma.

ADVERTENCIA

1. El uso incorrecto de este Elevador Hidráulico puede acarrear lesiones personales graves. Obedezca las **ADVERTENCIAS** e instrucciones de operación del Elevador Hidráulico contenidas en este manual. No permita que personas sin entrenamiento operen el Elevador Hidráulico. Si necesita reemplazar un **Manual de Operación**, puede conseguir una copia en:
Servicio al Cliente de MAXON Lift Corp.
11921 Slauson Ave
Santa Fe Springs, CA 90670
(800) 227-4116
2. No exceda la **capacidad de carga** de los elevadores los cuales son **2,000 lb para el modelo RC-2B, 3,000 lb para el modelo RC-3B, 4,000 lb para el modelo RC-4B, 5,000 lb para el modelo RC-5B, y 6,000 lb para los modelos RC-6B y RC-6K.**
3. No permita que ninguna parte de su cuerpo quede debajo, entre o cerca de ninguna pieza o mecanismo del Elevador en movimiento, o en una posición que podría quedar atrapada entre la plataforma y el suelo o la carrocería del camión (o entre la plataforma y el suelo) cuando el Elevador esté en funcionamiento.
4. Tome en cuenta la seguridad y ubicación de personas circundantes así como objetos cercanos al operar el Elevador Hidráulico. Colóquese al lado de la plataforma para operar el Elevador. Asegúrese de que no haya obstáculos en el área que recorrerá el Elevador al estar en funcionamiento.
5. Obedezca todas las etiquetas de instrucciones y de advertencia.
6. Mantenga las etiquetas limpias y legibles. Si las etiquetas se desprenden o se vuelven ilegibles, reemplácelas. **Servicio al Cliente Maxon proporciona etiquetas de reemplazo gratuitamente.**
7. **Nunca suba un montacargas en la plataforma del Elevador.**
8. No mueva el vehículo hasta que el Elevador se guarde correctamente.
9. **Guarde correctamente la plataforma cuando no esté en uso. Las plataformas extendidas pueden ser un peligro para personas y vehículos circundantes.**
10. Un Elevador Hidráulico correctamente instalado opera suavemente y en relativo silencio. El único ruido notorio durante la operación proviene de la unidad de energía cuando la plataforma se eleva. Esté atento a chasquidos, rasguños y chirridos; corrija el problema antes de seguir operando el Elevador.
11. Sobre todo **UTILICE SENTIDO COMÚN** al operar el Elevador.
12. Nunca utilice el teléfono celular mientras opera el Elevador.

REVISIONES DIARIAS RECOMENDADAS DE OPERACIÓN

NOTA: Antes de revisar el elevador, estacione el vehículo en el suelo nivelado y presione el freno de mano.

NOTA: Si una de las revisiones de operación siguientes revela la necesidad de hacer un servicio o reparación al elevador, no lo opere hasta que un mecánico calificado le de servicio o repare el elevador.

Antes de operar el elevador, el operador debe hacer lo siguiente:

- Verificar que las baterías estén cargadas completamente, las conexiones en la terminal de la batería estén limpias y justas, y la caja de la batería no tenga daños.
- Verifique que el interruptor de corte de la cabina esté encendido (**ON**), si se equipa.
- Verifique visualmente que la cubierta de la carcasa principal esté atornillada fijamente y sin daños. Busque fugas del fluido hidráulico del bastidor principal y las columnas.
- Siga la instalación visible de las mangueras hidráulicas desde los cilindros a la carcasa del bastidor principal. Verifique que todas las mangueras estén conectadas en ambos extremos y no haya grietas, rozaduras y fugas de fluido.
- Verifique visualmente si los controles estándar y opcionales estén en su lugar y sin daños.
- Verifique visualmente que todas las etiquetas estén en su lugar (vea la página de **ETIQUETAS**). Asegure que las etiquetas sean legibles, limpias y sin daños.

Utilice las instrucciones de operación en este manual para desplegar la plataforma y bajarla al suelo.

- Verifique que opera suavemente mientras que la plataforma se despliega y las correderas descienden la plataforma al suelo.
- Verifique que no haya grietas y dobleces en el bastidor principal, las columnas, correderas y brazos de apertura de la plataforma. Verifique que las cadenas de la plataforma no tengan daños y estén conectadas fijamente en ambos extremos. También, verifique que todos los pernos y los pasadores estén en su lugar y sin daños.
- Revise que la plataforma y la sección de doblado no tengan grietas, agujeros, o dobleces en las superficies para cargar la carga y en las placas laterales. También, verifique que las rampas de retención (si se equipa) no tengan daños y operan suavemente.
- Verifique que las superficies para la carga en la plataforma, sección de doblado, y la rampa de retención (si se equipan) estén limpias (sin aceite, escombros o corrosión).
- Verifique que no haya fugas de fluido de los cilindros hidráulicos.

Siga las instrucciones de operación de este manual para operar el elevador mediante un ciclo sin carga en la plataforma. Eleve la plataforma a nivel de cama del vehículo. Después, descienda la plataforma hasta el suelo.

- Cuando suba y baje la plataforma, escuche con atención en busca de sonidos inusuales o inspeccione en busca de movimientos irregulares en cualquier lado de la plataforma. El movimiento brusco no debe exceder 1" [2.5 cm]
- Con la plataforma a la altura de cama, verifique que las cadenas en ambos lados de la plataforma se sientan igual de justas.
- Las rampas de retención (si se equipan) se liberan, despliegan y repliegan suavemente, y se mantienen en las posiciones de rampa, retención y replegada hasta que se mueven intencionalmente.

Si el elevador no requiere de servicios o reparaciones (o si ya se realizaron), guarde el elevador para transportarse.

TERMINOLOGÍA DEL ELEVADOR

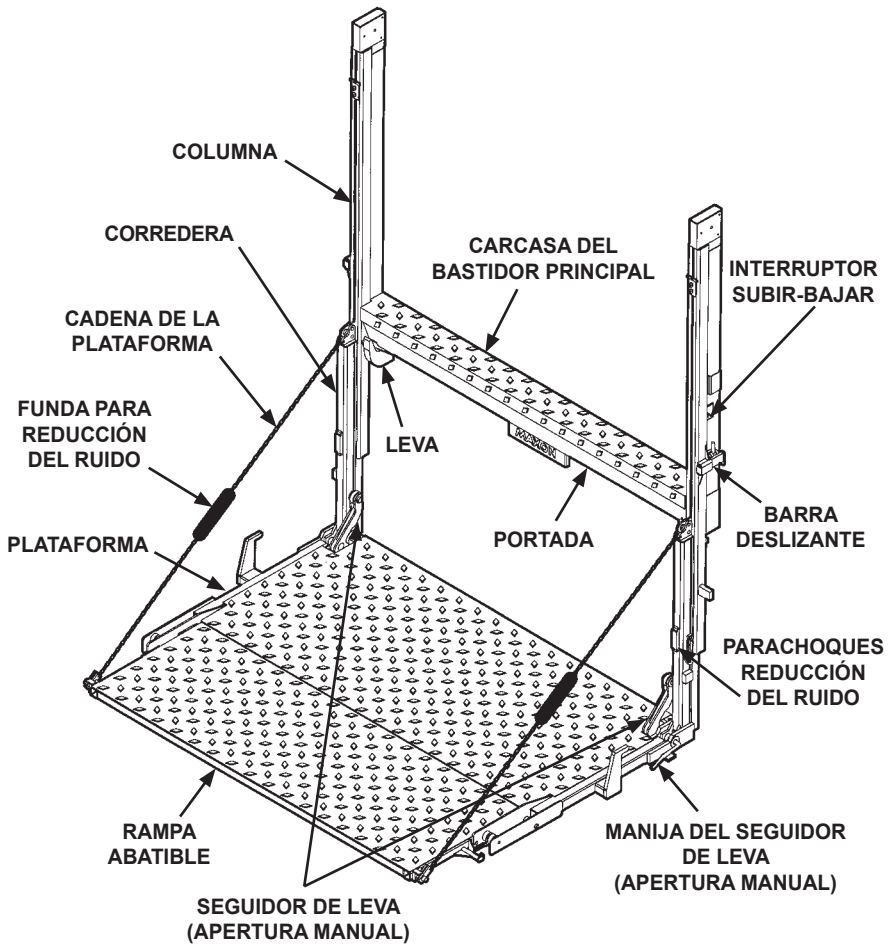

RC CON CIERRE MANUAL

FIG. 8-1

ETIQUETAS Y PLACAS

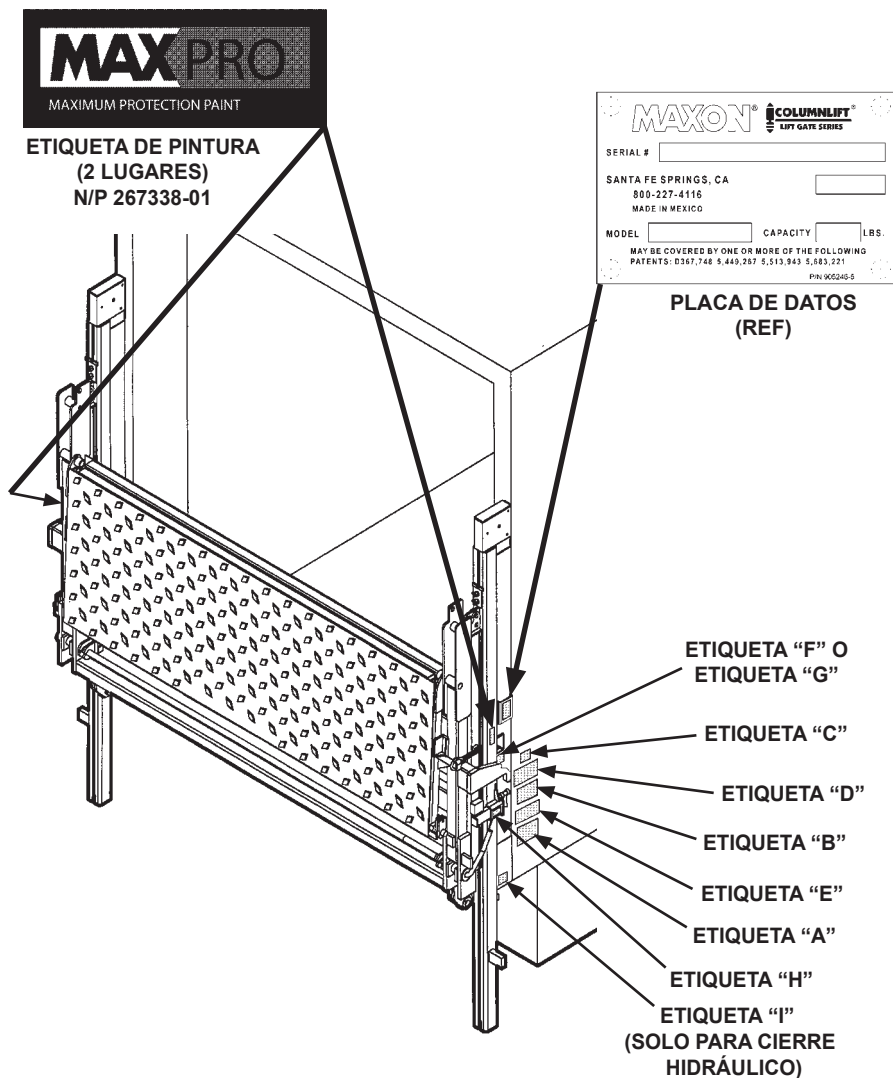

ETIQUETAS Y PLACAS - Cont.

Instrucciones de seguridad

Antes de operar el elevador, lea el manual de operación y etiquetas adheridas.

1. No manipule este elevador hasta que haya recibido la capacitación adecuada; haya leído y esté familiarizado con las instrucciones de operación.
2. Asegúrese que el vehículo esté estacionado de manera adecuada y con freno de seguridad antes de iniciar la operación del elevador hidráulico.
3. Siempre inspeccione este elevador hidráulico asegurándose tenga el mantenimiento adecuado y ningún signo de daño. No operar en caso contrario.
4. No exceda el límite nominal de carga del elevador hidráulico.
5. Asegúrese que la zona donde se desplegará la plataforma esté despejada antes de desplegar o replugar la plataforma.
6. Asegúrese que la zona de la plataforma y área de carga/descarga, estén despejadas en cualquier momento de la operación del elevador hidráulico.
7. Este elevador hidráulico está destinado exclusivamente a operaciones de carga y descarga. No lo utilice para ningún otro propósito.

(A)

Advertencia

Lea detenidamente la siguiente información.

- La operación inadecuada de este elevador hidráulico puede provocar lesiones graves. En caso de no contar con una copia del instructivo de operación, solicítela a su patrón, distribuidor o arrendador antes de operar este elevador.
- No operar si detecta señales de mantenimiento deficiente, daño en partes vitales, o plataforma resbalosa, hasta que se hayan corregido estas deficiencias.
- Si utiliza una transpaleta manual, asegúrese de poder maniobrarla con seguridad.
- No utilice montacargas sobre la plataforma de este elevador hidráulico.
- Nunca exponga ninguna parte del cuerpo bajo, entre o alrededor de las partes del mecanismo del elevador; o en algún lugar que pueda quedar atrapada entre la plataforma y el suelo o camión durante la operación del elevador hidráulico.
- Si otra persona permanece en la plataforma junto a usted durante la operación, asegúrese de no estar en peligro de colisión con cualquier obstáculo en movimiento o potencialmente desplazable.
- **HAGA USO DEL SENTIDO COMÚN.**
- Si la carga no parece estar colocada de manera segura, no active el elevador.

Visite nuestra página web www.maconlift.com para descargar copias gratuitas de manuales de este modelo de elevador hidráulico, o llame a nuestro Servicio al cliente (800) 227-4116.

(B)

LA CAPACIDAD MÁXIMA DE ESTE ELEVADOR ES

___ LB [___ kg]

SIEMPRE QUE LA CARGA ESTÉ CENTRADA EN LA PLATAFORMA TRANSPORTADORA

(C)

(Vea TABLAS 10-1 Y 10-2)



Advertencia

Existe riesgo de caer desde o ser prensado por el elevador. Mantenga manos y pies fuera de las zonas de pliegue.

Asegúrese de tener la carga estable y usted parado firmemente sobre el elevador.

(D)

Lea y comprenda todas las instrucciones y ADVERTENCIAS previa operación



Precaución

Siempre manténgase fuera del área de la plataforma.

(E)

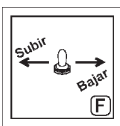

(F)

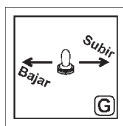

(G)

Precaución

Para evitar daños, guarde el elevador bajo presión hidráulica y deslice la barra de seguro bajo el tope. No permita que el tope descanses sobre la barra de seguro.

(H)

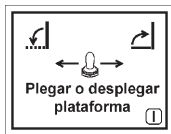

(I)

HOJA DE ETIQUETAS

FIG. 10-1

MODELO	ORDEN N/P
APERTURA LEVA RC-2	268385-06
APERTURA LEVA RC-3	268385-07
APERTURA LEVA RC-4	268385-08
APERTURA LEVA RC-5	268385-09
APERTURA LEVA RC-6	268385-10

NÚMERO DE PARTES
HOJA DE ETIQUETAS
TABLA 10-1

MODELO	ORDEN N/P
APERTURA HID. RC-2	268386-06
APERTURA HID. RC-3	268386-07
APERTURA HID. RC-4	268386-08
APERTURA HID. RC-5	268386-09
APERTURA HID. RC-6	268386-10

NÚMERO DE PARTES
HOJA DE ETIQUETAS
TABLA 10-2

ADVERTENCIA SOBRE USO DE MONTACARGAS

⚠ ADVERTENCIA
Mantenga el montacargas FUERA de la plataforma.

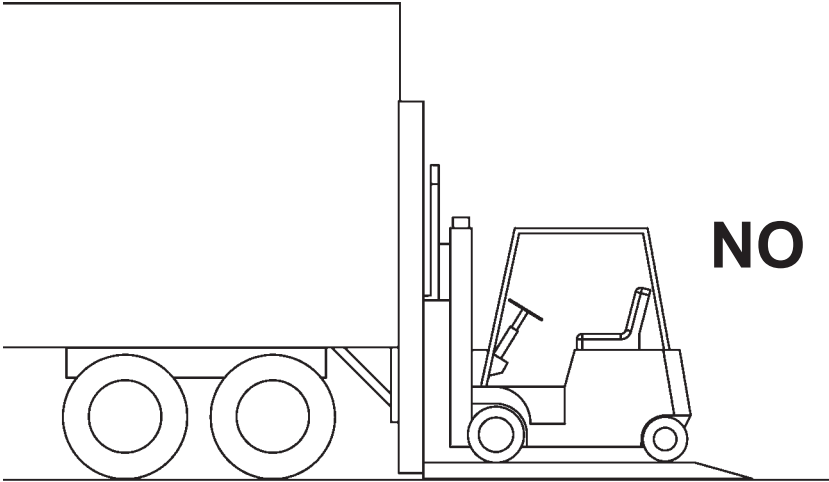

FIG. 11-1

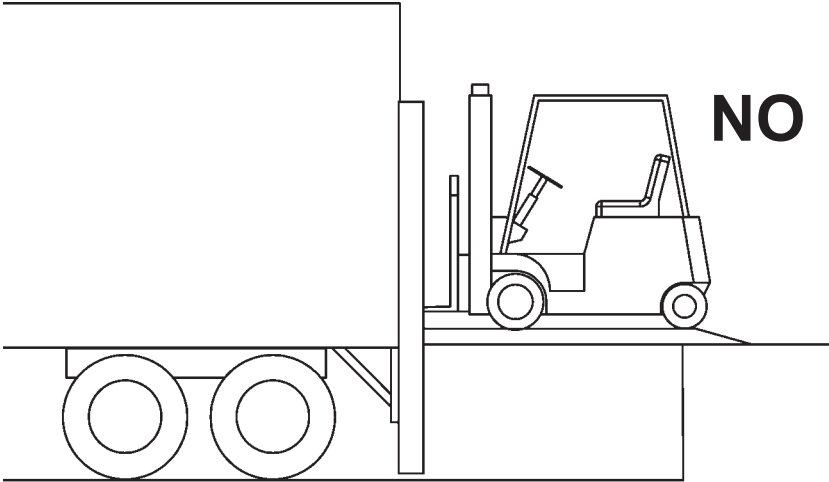

FIG. 11-2

OPERACIÓN CONTROLES ESTÁNDAR

ACCESO TERRESTRE AL INTERRUPTOR SUBIR-BAJAR

El interruptor de palanca en la columna derecha (FIG. 12-1A) le permite al operador subir (UP) y bajar (DOWN) la plataforma (FIG. 12-1) mientras se encuentra sobre el suelo.

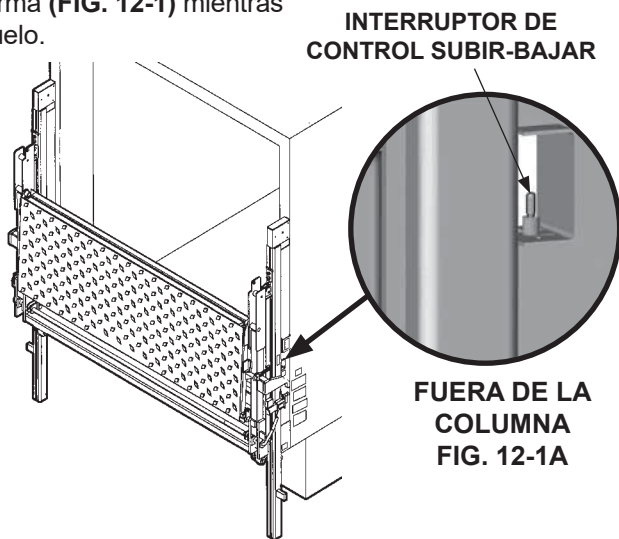

FIG. 12-1

ACCESO EN PLATAFORMA AL INTERRUPTOR SUBIR-BAJAR

El interruptor de palanca (FIG. 12-1B) en la columna derecha le permite al operador subir (UP) y bajar (DOWN) la plataforma (FIG. 12-1) mientras se encuentra en la plataforma.

INTERRUPTOR DE
CONTROL SUBIR-BAJAR

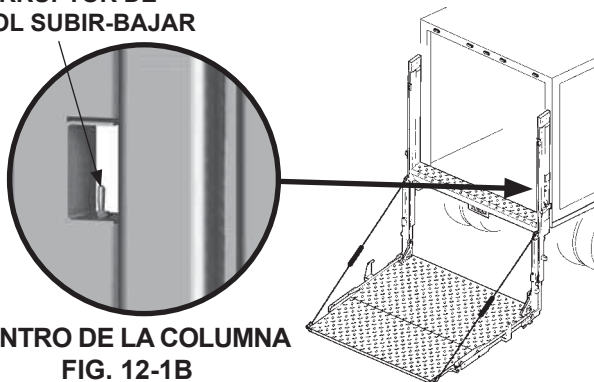

FIG. 12-2

NOTA: La plataforma en el elevador con la leva abierta y cerrada se despliega en automático mientras desciende al suelo. La manija se usa para doblar la plataforma mientras se eleva a la posición de doblado.

MANIJA DE SEGUIDOR DE LEVA (SOLO LEVA ABIERTA Y CERRADA)

El seguidor de leva, y la manija en el lado derecho de la plataforma (FIG. 13-2A) le permite al operador doblar la plataforma (FIG. 13-1) mientras se encuentra en el suelo.

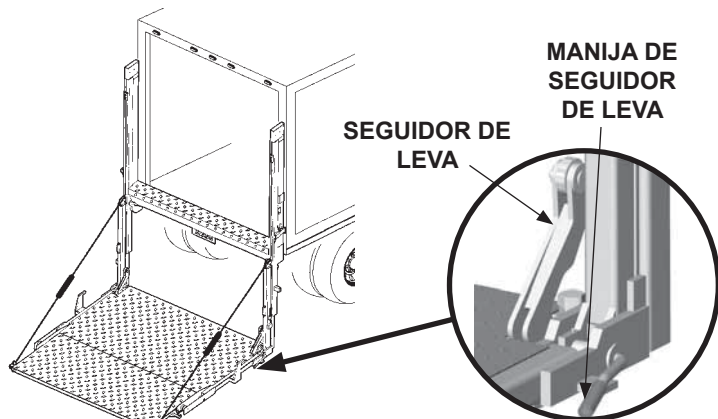

FIG. 13-2

FIG. 13-2A

INTERRUPTOR DOBLADO -DESPLIEGUE (SOLO PARA APERTURA Y CIERRE HIDRÁULICO)

El interruptor **DOBLADO-DESPLIEGUE** en la base de la columna derecha (FIG. 13-1A) le permite al operador **DESPLIEGAR** y **DOBLAR** la plataforma (FIG. 13-1) mientras se encuentra sobre la plataforma.

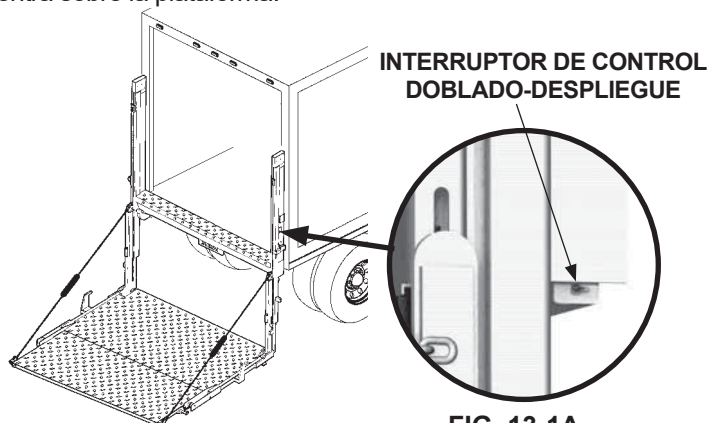

FIG. 13-1

FIG. 13-1A

DESPLEGAR Y DESCENDER LA PLATAFORMA

⚠ PRECAUCIÓN

Verifique que no haya personas u objetos en el camino de la plataforma mientras se despliega. Puede resultar en una herida personal grave y en daños a la propiedad al ser golpeado por la plataforma.

1. Utilice el interruptor **SUBIR-BAJAR** en la columna lateral a la acera para subir (**UP**) las correderas fuera del tope. Después, desconecte la cadena que sostiene la plataforma en la plataforma (**FIG. 14-1**). Siguiendo, eleve el tope y mueva la barra deslizante en la columna fuera del tope en la corredera (**FIG. 14-1**). Esto mantiene que la barra deslizante esté lejos del tope cuando desciende la plataforma.

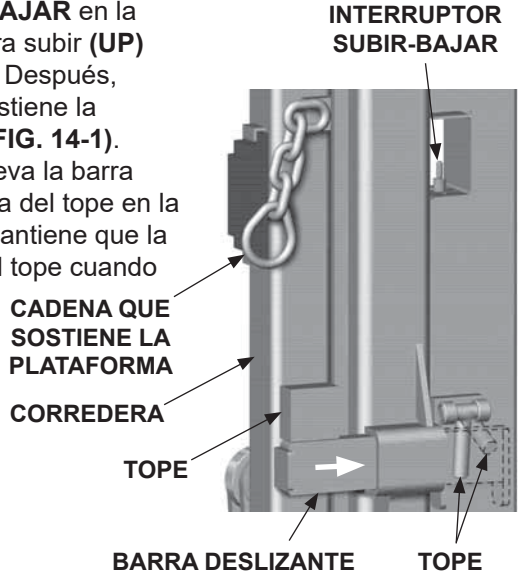

FIG. 14-1

LEVA APERTURA Y CIERRE

2. Utilice el interruptor **SUBIR-BAJAR** (**FIG. 14-1**) para descender la plataforma al suelo (**FIG. 14-2**). La plataforma se despliega mientras desciende.

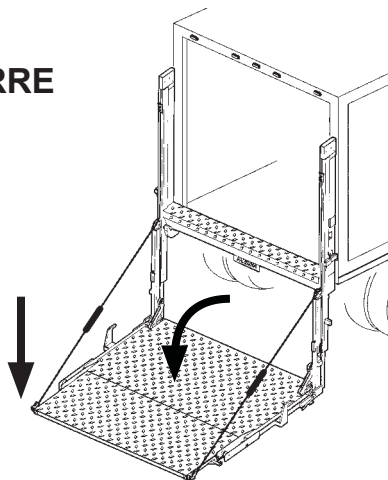

FIG. 14-2

PLATAFORMA RCT

3. Utilice la manija para desenganchar la plataforma (**FIG. 15-1**). Continúe con el paso 4 para desdoblar la plataforma.

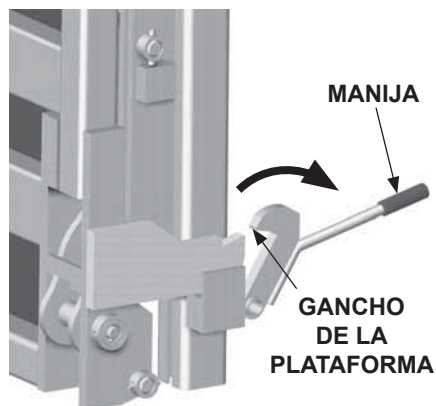

FIG. 15-1

CIERRE Y APERTURA HIDRÁULICA

4. Utilice el interruptor **DOBLAR-DESPLEGAR** (**FIG. 15-2**) cerca de la base de la columna para desplegar la plataforma. Luego, use el interruptor **SUBIR-BAJAR** (**FIG. 14-1**) para bajar la plataforma al suelo (**FIG. 14-2**).

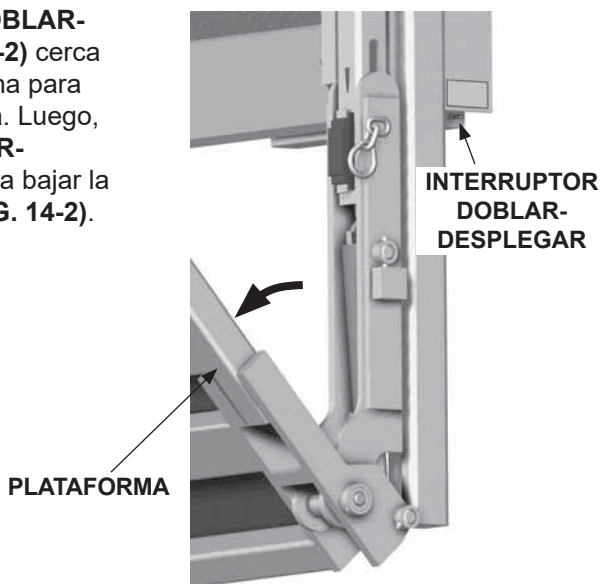

FIG. 15-1

DESCARGAR EL VEHÍCULO ELEVAR LA PLATAFORMA

⚠ PRECAUCIÓN

Una rampa en posición de retención puede hacer que tropiece cuando la pisa. Para prevenir cualquier herida posible, colóquese en la plataforma antes de poner la rampa en posición de retención.

1. Libere la rampa de retención (si se equipa) de la posición de doblado al rotar la placa con enganche en el lado lateral a la carretera y la acera de la rampa (FIGS. 16-1 y 16-1A).

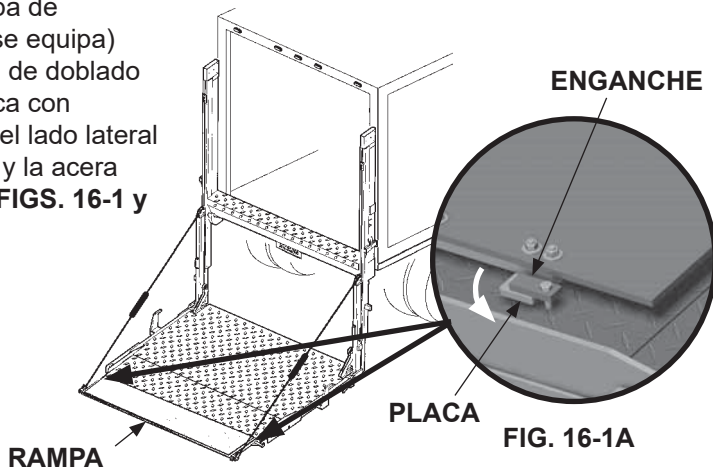

FIG. 16-1

2. Colóquese en la plataforma para elevar la rampa de retención a la posición de retención y ajuste en su lugar (FIGS. 16-2 y 16-2A). Luego, colóquese en el área del operador que se muestra con las huellas FIG. 16-2.

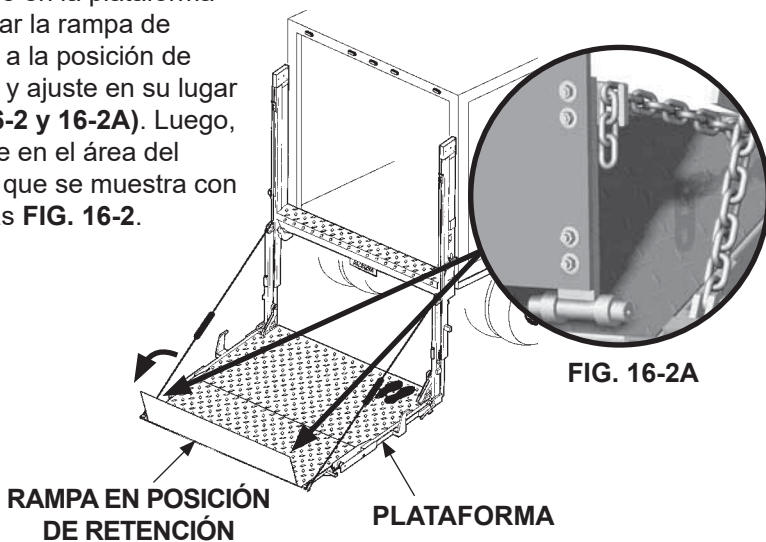
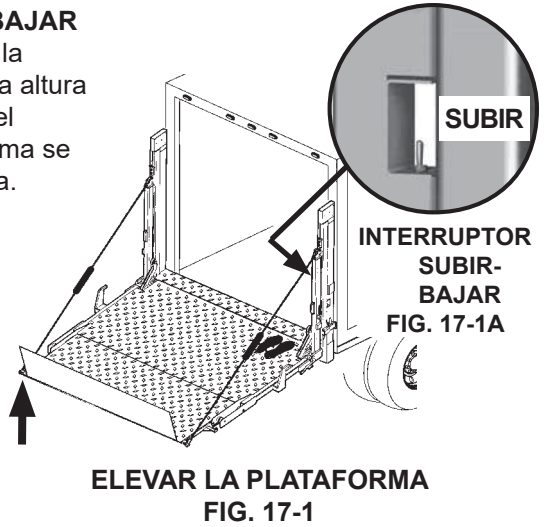

FIG. 16-2

3. Utilice el interruptor **SUBIR-BAJAR** (**FIG. 17-1A**) para subir (**UP**) la plataforma desde el suelo a la altura de cama (**FIG. 17-1**). Libere el interruptor cuando la plataforma se encuentra a la altura de cama.



COLOCAR LA CARGA

⚠ ADVERTENCIA

Una carga nunca debería extenderse más allá de los bordes de la plataforma, y la porción más grande de la carga debe descansar en la sección principal de la plataforma. No coloque cargas inestables en la plataforma y no permita que la carga exceda la capacidad de carga del elevador. Si se encuentra sobre la plataforma, no permita que sus pies se extiendan más allá del borde interno de la plataforma. Si la mayoría de la carga se encuentra en la sección del borde de doblez de la plataforma, puede causar que la plataforma comience a doblarse y puede hacer que la plataforma y el operador se caigan. Puede resultar en un daño corporal grave y daños a la propiedad.

Coloque todas las cargas lo más cerca posible al borde interno de la plataforma con la parte más pesada hacia el borde interno como se muestra en la **FIG. 18-1**. Siga la **ADVERTENCIA** anterior. Si se encuentra sobre la plataforma con la carga, párese en el área que muestra las huellas y siga la **ADVERTENCIA** anterior.

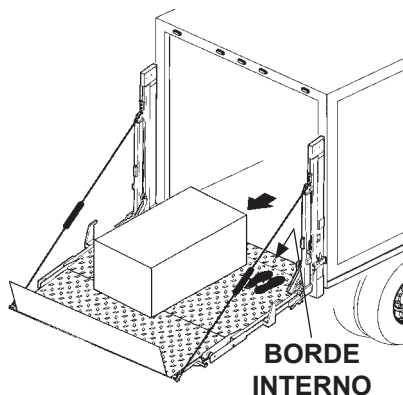

**MOVER HACIA AFUERA
LA PLATAFORMA**

FIG. 18-1

DESCENDER Y DESCARGAR LA PLATAFORMA

1. Utilice el interruptor **SUBIR-BAJAR** (**FIG. 19-1A**) y baje la plataforma (**DOWN**) hacia el suelo (**FIG. 19-1**).

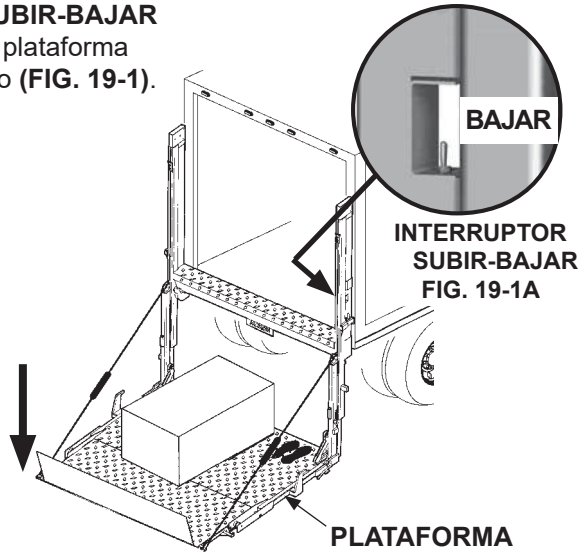

DESCENDER LA PLATAFORMA Y LA CARGA
FIG. 19-1

2. Despliegue la rampa de retención a la posición de rampa (**FIG. 19-2**).

3. Mueva cuidadosamente la carga fuera de la plataforma y fuera del área del trabajo (**FIG. 19-2**).

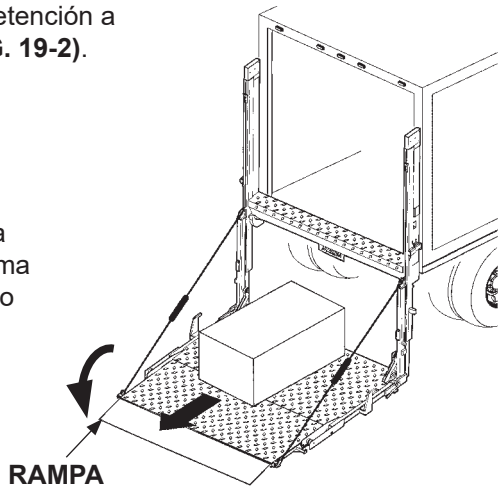

DESCARGAR LA PLATAFORMA
FIG. 19-2

4. Si hay más cargas que descargar del vehículo, repita los pasos previos para **DESCARGAR EL VEHÍCULO** para cada carga. Cuando termine de cargar y descargar, siga el procedimiento para **GUARDAR LA PLATAFORMA** en este manual.

CARGAR EL VEHÍCULO DESPLEGAR LA RAMPA DE RETENCIÓN (SI SE EQUIPA)

1. Libere la rampa de retención de la posición de doblado al rotar ambos ganchos fuera de la placa en la rampa en el lado lateral a la acera y a la carretera (**FIGS. 20-1 y 20-1A**).

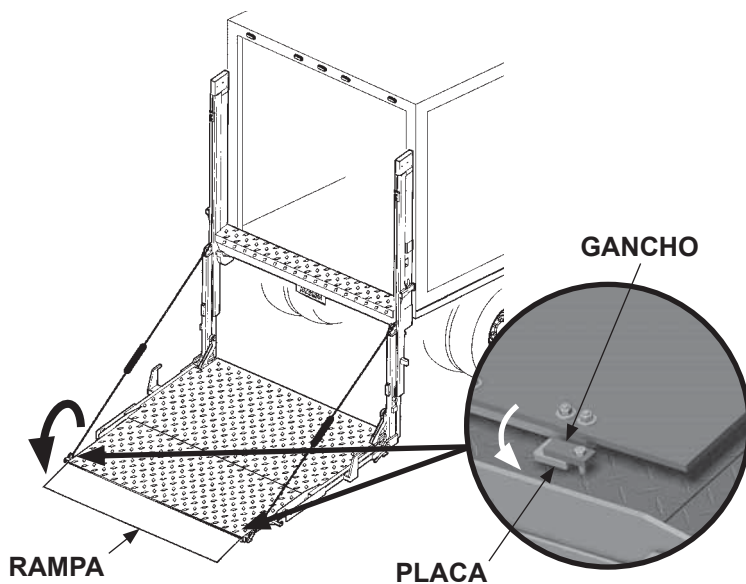

FIG. 20-1

FIG. 20-1A

2. Despliegue la rampa de retención a la posición de rampa (**FIG. 20-1**).

POSICIONAR LA CARGA

⚠ ADVERTENCIA

Una carga nunca debería extenderse más allá de los bordes de la plataforma, y la porción más grande de la carga debe descansar en la sección principal de la plataforma. No coloque cargas inestables en la plataforma y no permita que la carga exceda la capacidad de carga del elevador. Si se encuentra sobre la plataforma, no permita que sus pies se extiendan más allá del borde interno de la plataforma. Si la mayoría de la carga se encuentra en la sección del borde de doblado de la plataforma, puede causar que la plataforma comience a doblarse y puede hacer que la plataforma y el operador se caigan. Puede resultar en un daño corporal serio y daños a la propiedad.

⚠ ADVERTENCIA

Los elevadores equipados con un cierre manual en la plataforma tienen un mecanismo de seguidor de leva para doblar la plataforma. Antes de elevar una carga a la altura de cama, verifique que el seguidor de leva esté desenganchado para prevenir que la plataforma se doble cerca de la altura de cama. El seguidor de leva en la posición de cerrado puede causar que la plataforma se empiece a cerrar. La plataforma doblada puede tirar al operador y descargar la plataforma resultando en daños serios corporales y daños a la propiedad.

Coloque todas las cargas lo más cerca posible al borde interno de la plataforma con la carga más pesada hacia el borde interno como se muestra en la **FIG. 21-1**. Siga las **ADVERTENCIAS** previas. Mueva las cargas a través de la rampa (**FIG. 21-1**) a la plataforma, pero nunca coloque o eleve las cargas en la rampa. Si está parado en la plataforma con la carga, colóquese en el área de huellas mostrada en la **ADVERTENCIA** previa.

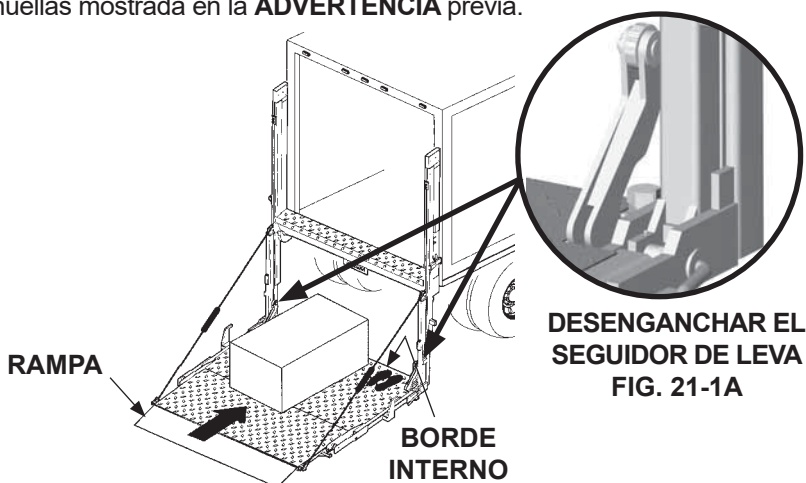

CARGAR LA PLATAFORMA AL NIVEL DEL SUELO

FIG. 21-1

CARGAR EL VEHÍCULO - Cont.

ELEVAR Y DESCARGAR LA PLATAFORMA

⚠ PRECAUCIÓN

Una rampa en posición de retención puede hacer que tropiece cuando la pisa. Para prevenir cualquier herida posible, colóquese en la plataforma antes de poner la rampa en posición de retención.

1. Párese en la plataforma para rotar la rampa de retención hacia arriba (si se equipa) y ajuste en la posición de retención (**FIGS. 22-1 y 22-1A**). Luego, párese en el área para el operador que se muestra con las huellas en la **FIG. 22-1**.

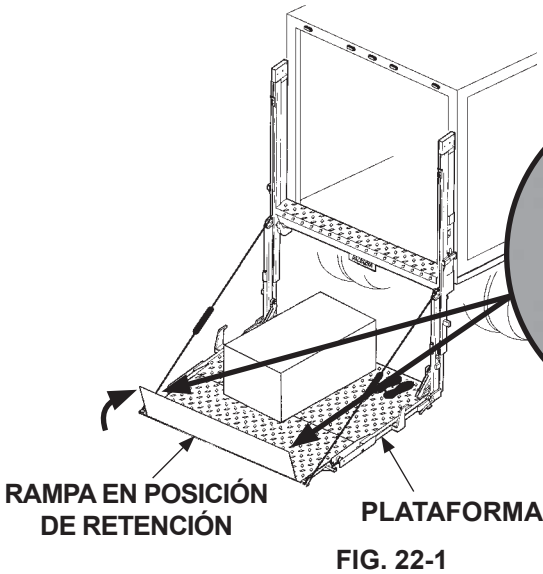
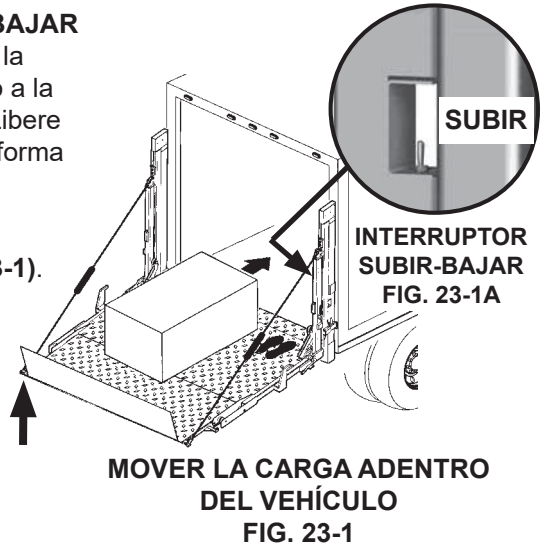

FIG. 22-1A

FIG. 22-1

2. Utilice el interruptor **SUBIR-BAJAR** (**FIG. 23-2A**) para subir (**UP**) la plataforma del nivel del suelo a la altura de cama (**FIG. 23-2**). Libere el interruptor cuando la plataforma llegue al nivel de cama.

3. Mueva la carga con cuidado adentro del vehículo (**FIG. 23-1**).



4. Utilice un interruptor **SUBIR-BAJAR** (**FIG. 23-2A**) para bajar (**DOWN**) la plataforma al nivel del suelo (**FIG. 23-2**).

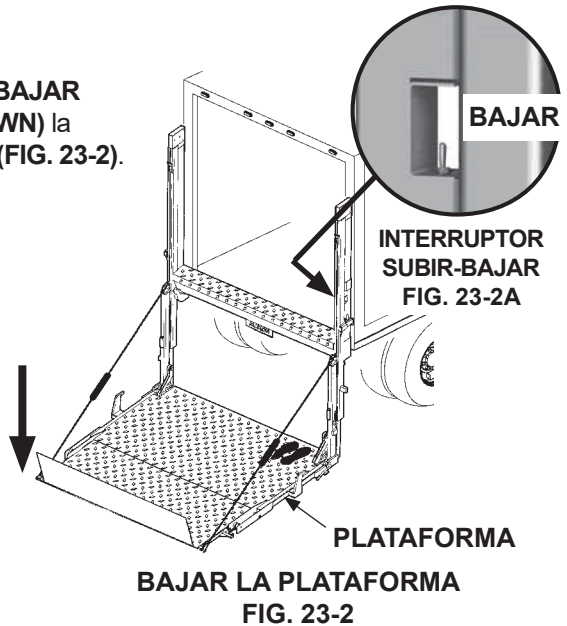

5. Si hay más cargas para poner en el vehículo, repita los pasos previos para **CARGAR EL VEHÍCULO** para cada carga. Cuando termine de colocar la carga, utilice el proceso de **REPLEGAR LA PLATAFORMA** en este manual.

GUARDAR LA PLATAFORMA

GUARDAR LA RAMPA DE RETENCIÓN (SI SE EQUIPA)

1. Doble la rampa de retención a la posición de guardado (FIG. 24-1).

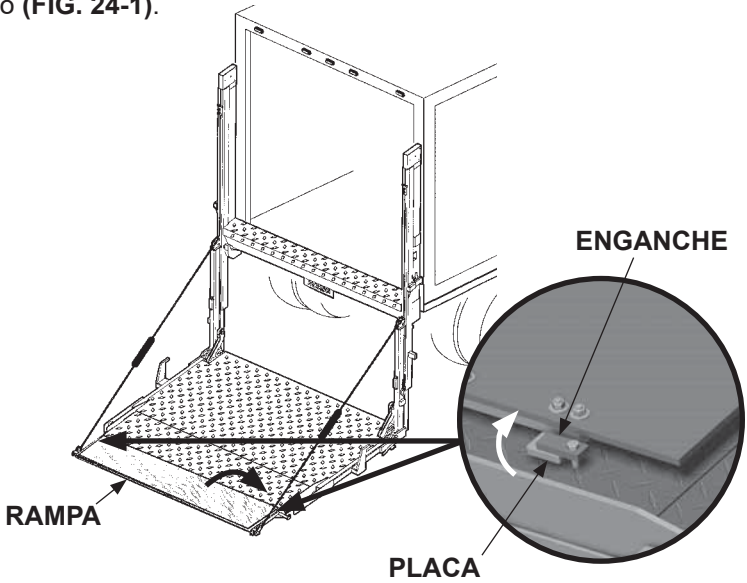

FIG. 24-1

FIG. 24-1A

2. Fije firmemente la rampa de retención en la plataforma al rotar cada enganche sobre la placa en el lado lateral a la acera y la carretera en la plataforma (FIGS. 24-1 y 24-1A).

DOBLAR Y ELEVAR LA PLATAFORMA

⚠ ADVERTENCIA

Verifique que no haya personas u objetos en el camino de la plataforma cuando se doble. Puede resultar en una herida personal grave y en daños a la propiedad al ser golpeado por la plataforma.

1. Verifique que la barra deslizante esté libre del camino de la corredera (FIG. 25-1). Luego, utilice el interruptor **SUBIR-BAJAR** en la columna lateral a la acera para elevar (UP) la plataforma.

INTERRUPTOR
SUBIR-BAJAR



TOPE
BARRA DESLIZANTE

FIG. 25-1

LEVA ABRIR Y CERRAR

2. Utilice el interruptor de control **SUBIR-BAJAR** (FIG. 25-1) para subir (UP) la plataforma a la leva en la base de la carcasa del bastidor principal (FIG. 25-2). Continúe sosteniendo el interruptor en la posición de **SUBIR**. Luego, jale la manija del seguidor de leva (FIG. 25-2A) para enganchar los seguidores de leva con las levas debajo de la carcasa. Mientras que se enganchan los seguidores de leva, libere la manija mientras que la plataforma empieza a doblarse (FIG. 25-2). Permita que la plataforma se doble hacia el parachoques en la corredera y que las correderas se eleven hasta los topes. Luego, libere el interruptor **SUBIR-BAJAR** (FIG. 25-1).

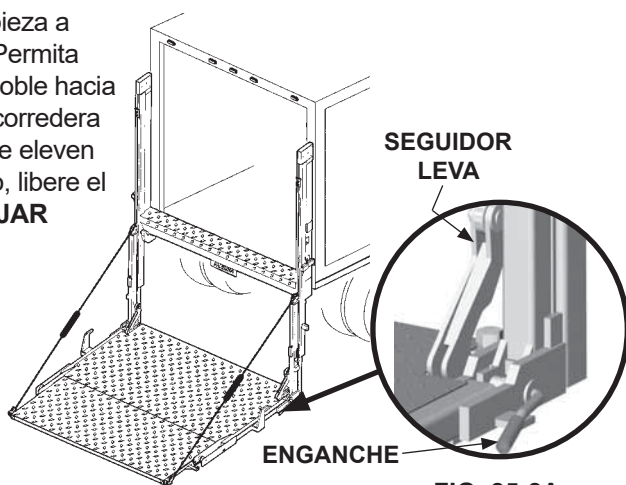

FIG. 25-2

FIG. 25-2A

APERTURA Y CIERRE HIDRÁULICO

3. Utilice el interruptor **DOBLAR-DESPLEGAR (FIG. 26-1)** cerca de la base de la columna. Luego utilice el interruptor de control **ARRIBA-ABAJO (FIG. 27-1)** para elevar las correderas hasta los topes.

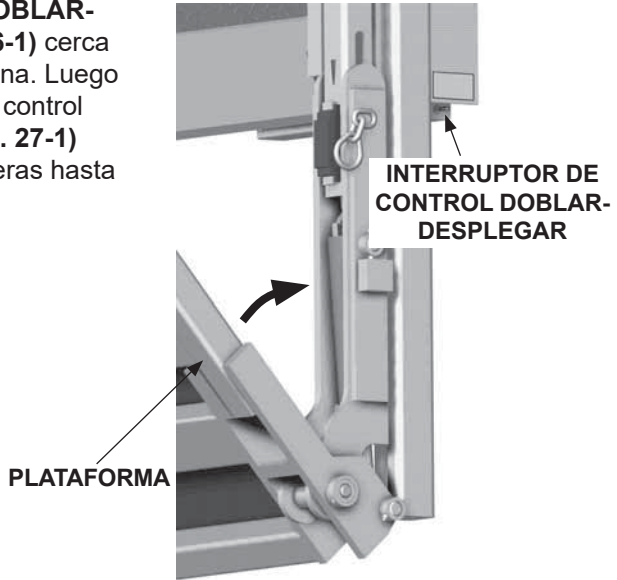

FIG. 26-1

4. Conecte la cadena que sostiene la plataforma a la plataforma doblada (**FIG. 26-2A**). Luego, mueva la barra deslizante debajo del tope en la corredera (**FIG. 26-2A**). El elevador está listo para transportarse.

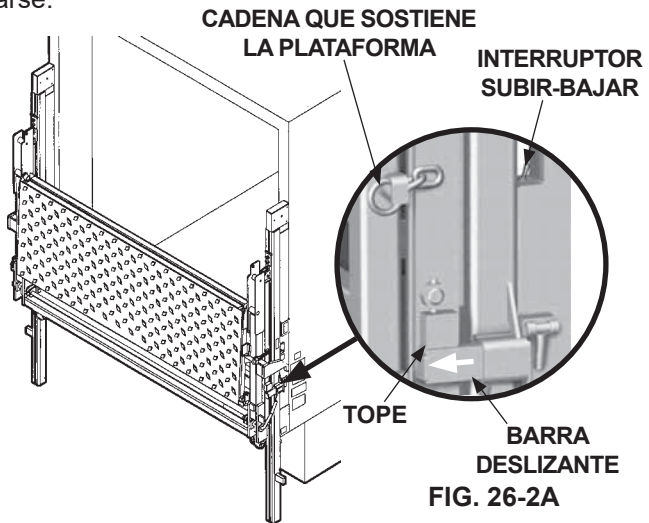

FIG. 26-2

CARGA Y DESCARGA EN MUELLES

DESCENDER PLATAFORMA DEBAJO DEL NIVEL DEL MUELLE

⚠ PRECAUCIÓN

Utilice la placa para el muelle para mover la carga entre el muelle y el vehículo. Esta debe estar apoyada por el muelle y el piso del vehículo. Colocar la placa para el muelle en la plataforma del elevador puede resultar en un daño corporal grave y daños a la propiedad cuando mueva cargas a través de la placa.

NOTA: Este proceso es solo para elevadores RC. Los elevadores RCT están listos para cargar en el muelle con la plataforma guardada. La plataforma está más abajo del piso de la carrocería del vehículo. La plataforma guardada en los elevadores RC deben bajarse debajo del piso de la carrocería del vehículo.

1. Utilice el interruptor **SUBIR-BAJAR** en la columna lateral a la acera (**FIG. 27-1**) para subir (**UP**) las correderas fuera del tope. Luego, suba el tope y mueva la barra deslizante fuera del tope en la corredera (**FIG. 27-1**). Esto mantendrá la barra deslizante libre del tope mientras baja la plataforma.

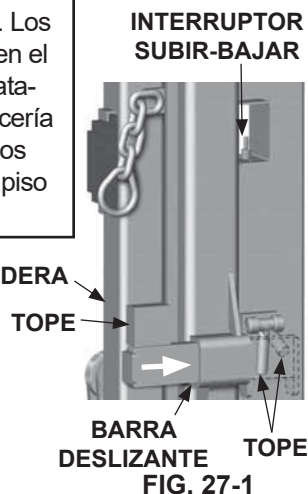

2. Use el interruptor **SUBIR-BAJAR** en la columna (**FIG. 27-2A**) para bajar (**DOWN**) la plataforma debajo del nivel de la carrocería del vehículo (**FIG. 27-2**). Luego, libere el interruptor cuando la plataforma doblada esté debajo del nivel del suelo. Las cargas ahora pueden moverse entre el muelle y el piso del vehículo usando una placa para muelle.

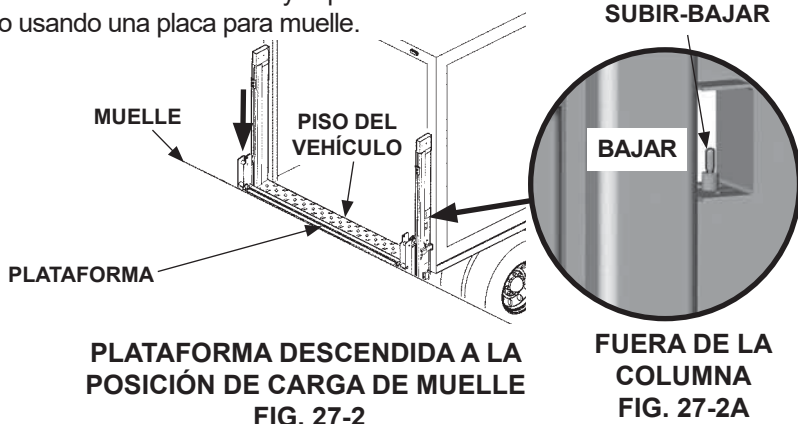

ADVERTENCIA

La plataforma debe estar guardada, la cadena que sostiene la plataforma conectada y la barra deslizante enganchada antes de mover el vehículo. Puede resultar en un daño corporal grave y daños a la propiedad si la plataforma no está doblada mientras el vehículo está en movimiento.

3. Cuando haya terminado de cargar y descargar en el muelle, utilice el interruptor **SUBIR-BAJAR** para subir (**UP**) la plataforma a los topes (**FIGS. 28-1 y 28-1A**).

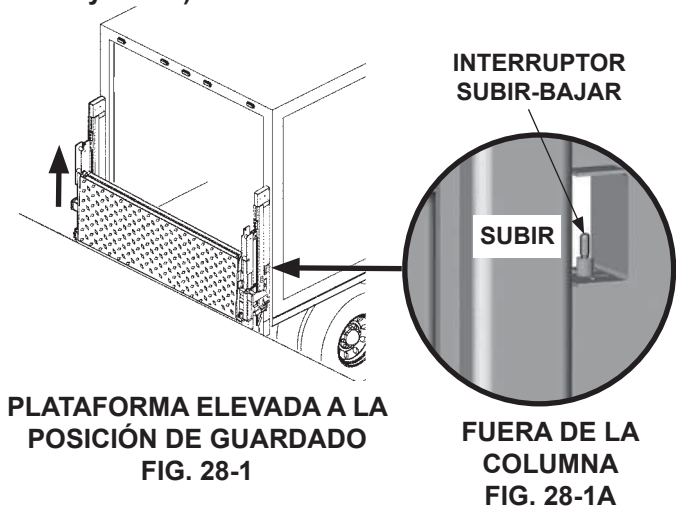

4. Conecte la cadena que sostiene la plataforma a la plataforma doblada (**FIG. 28-2**). Luego, mueva la barra deslizante debajo del tope en la corredera (**FIG. 28-2**). El elevador está listo para transportarse.

