

SERIE TUK-A-WAY®

GPTLR

MAXON®

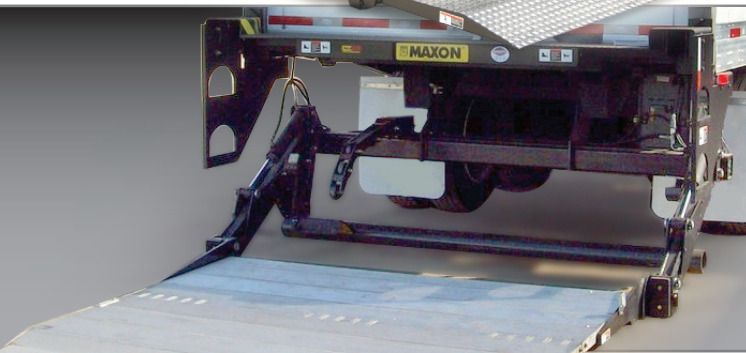
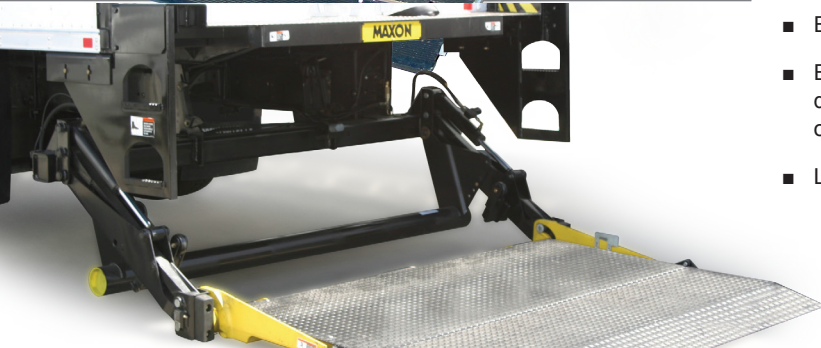
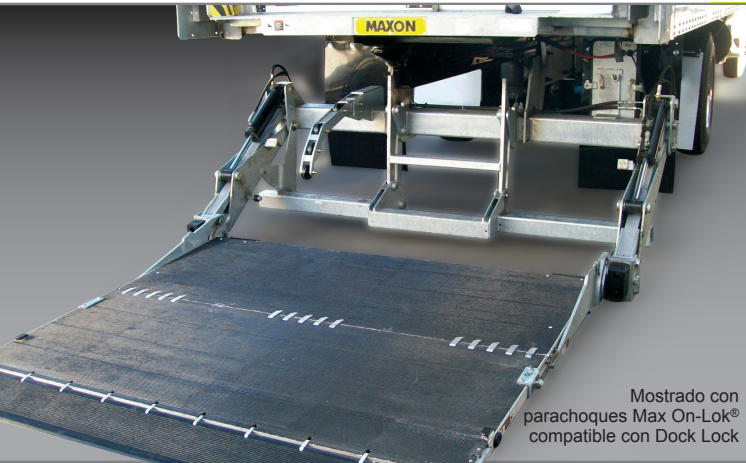

ESPECIFICACIONES DEL GPTLR*

El GPTLR es perfecto para usar con carretas y tarimas ya que es fácil rodar sobre la plataforma para cargarlas y descargarlas. Cuando se baja la plataforma, se mantiene nivelada y completamente plana sobre el suelo.

- La rampa de aluminio y los topes de carro disponibles mantienen aseguradas las carretas con llantas para prevenir que rueden fuera de la plataforma.
- Cuenta con la plataforma más grande jamás fabricada para un Tuk-A-Way®
- El exclusivo sistema de guía de carga es una placa de extensión única que "guía" la carga para alejarla de la orilla de la plataforma y mantener al operador en el centro
- El GPTLR cuenta con varias características con patente en trámite
- El GPTLR viene estándar con la defensa ICC. Para aplicaciones de tráiler hay opciones para protección underride FMVSS* o CMVSS** (solo disponibles para GPTLR44 y 55)
- La plataforma tiene un bisagra empotrada mejorada

CAPACIDAD DEL MODELO	TAMAÑO DE LA PLATAFORMA**	PESO TOTAL	ALTURA DE LA CAMA
GPTLR-25 (1134 kg [2500 lbs])	Acero 1321 x 2184 mm (52" x 86")	587 kg (1294 lbs)	1118 mm (44") Mín. con carga
GPTLR-33 (1497 kg [3300 lbs])	Aluminio 1524 x 2184 mm (60" x 86")	Rampa fija de 254 mm (10")	
GPTLR-44 (1996 kg [4400 lbs])	Rampa fija de 254 mm (10")	Aluminio 1727 x 2184 mm (68" x 86")	1397 mm (55") Máx. sin carga
GPTLR-55 (2495 kg [5500 lbs])	Rampa de retención de aluminio de 254 mm (10")	662 kg (1459 lbs)	

** La dimensión mostrada es para vehículos de 2591 mm (102") de ancho

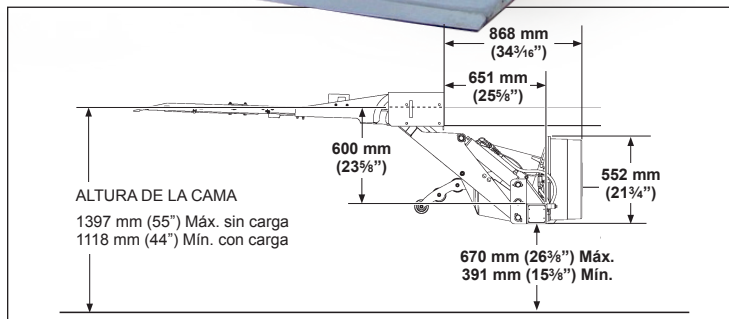

Dimensiones y requisitos de montaje del liftgates GPTLR-25 y 33

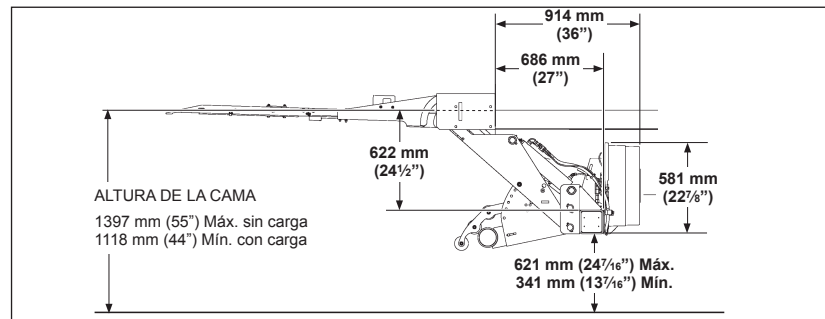

Dimensiones y requisitos de montaje del liftgates GPTLR-44 y 55

Nota: Por favor revise el manual de instalación del Liftgate apropiado para verificar que se cumplan con todos los requisitos del vehículo y/o carrocería para asegurar un ajuste correcto.



Maxon Lift Corp. 11921 Slauson Ave., Santa Fe Springs, CA 90670
800.227.4116 Fax 888.771.7713 www.maxonlift.com

SERIE TUK-A-WAY®

GPTLR

MAXON®

Equipo opcional

- Descenso con potencia
- Topes de carro (disponible solo para plataformas de aluminio)
- Defensas para muelle de uso pesado con dos escalones sujetos con pernos
- Escalones plegables
- Control doble
- Control lateral para el lado de la calle
- Interruptor de potencia en cabina
- Control de mano
- Kit de montaje para remolque sin chasis
- Bomba manual auxiliar
- Contador de ciclos
- Protector de circuito reiniciable
- Cargador para remolque
- Líneas y adaptadores de carga de polo sencillo y doble
- *Cumple con las normas underride para tráiler FMVSS* o CMVSS** (solo para GPTLR44 y 55)*
- Opciones a solicitud de pedido especial incluyen: Plato de extensión para puertas abatibles y sistema de motobomba de 24 voltios

Espacio de carga en la plataforma con topes de carro extendidos



Distribuido por:



Recorrido nivelado

El GPTLR se mantiene nivelado por todo su recorrido hasta llegar al suelo, igual que un liftgate de rieles. El diseño de la plataforma permite que las cargas se carguen y descarguen fácilmente, ya que se apoya por completo sobre el suelo.

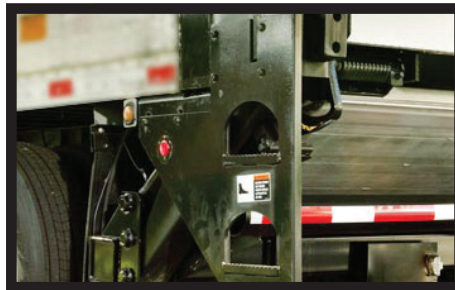

Opciones múltiples de escalones

Se ofrece como equipo opcional defensas para muelle con dos escalones sujetos con pernos (mostrados a la izquierda) y escalones plegables. Los escalones plegables se pueden instalar ya sea en uno de los lados del liftgate o en ambos lados



Pintura MAXPRO® o acabado GALVANIZADO

Este proceso de pintura exclusivo y patentado incluye un recubrimiento final fuerte de poliurea y pintura base rica en aluminio que ayuda a combatir la corrosión y mantener una apariencia del liftgate como nuevo. También se encuentran disponibles liftgates GALVANIZADOS para entornos extremadamente corrosivos.

Se despacha completamente ensamblada

El GPTLR viene completamente ensamblado, precableado y nivelado, y se instala como una sola pieza. Virtualmente, se eliminan la variabilidad y el error del instalador.

Conjunto de la bomba/motor protegido

La bomba y el motor vienen cableados e instalados de fábrica, e incluso se los despacha con aceite en el depósito. El conjunto está protegido contra los elementos por su cubierta y por el bastidor principal al cual está sujeto. También es fácil de quitar, si fuera necesario. Para desalentar robos, el perno con el que se retiran la bomba y el motor está protegido con un collar de acero bloqueable.

Nota: El GPTLR está diseñado para carrocerías y remolques de cargas secas con puertas enrollables. Para carrocerías refrigeradas, de cama plana o de puertas abatibles, póngase en contacto con su representante de ventas o con el departamento de servicio al cliente de MAXON para averiguar acerca de soluciones alternas de liftgates MAXON.

M-167-1218

Patentes en trámite



Maxon Lift Corp. 11921 Slauson Ave., Santa Fe Springs, CA 90670
800.227.4116 Fax 888.771.7713 www.maxonlift.com